

TWR	118.105
CLR	121.805

GMC N	121.705
GMC C	121.655
GMC S	122.230

ELEV. DIM: M

LVP CONFIGURACIÓN ESTE ARR 06L DEP 06R  
LVP EAST CONFIGURATION ARR 06L DEP 06R

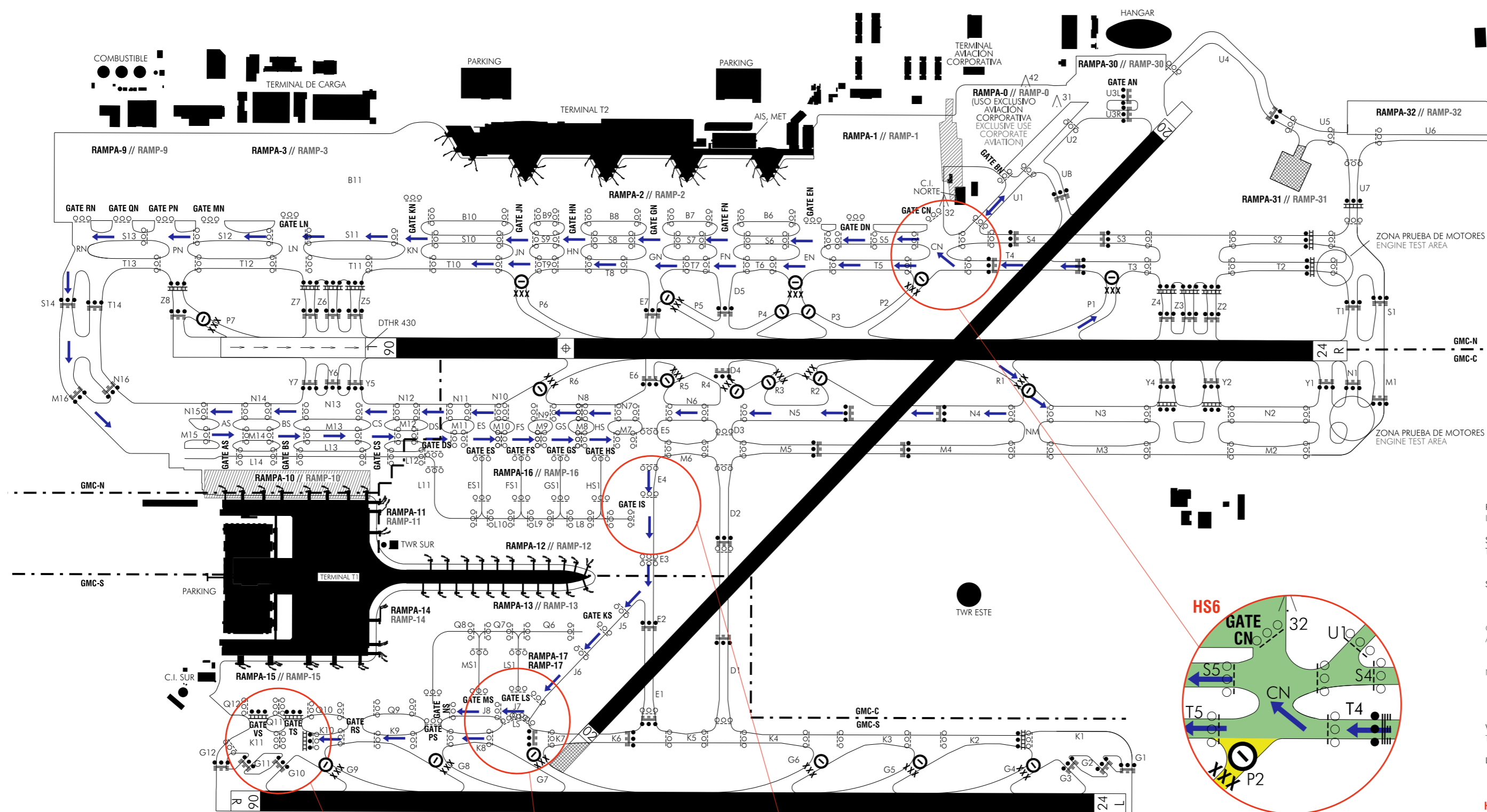

MAP 19 (2020)  
RÉGIMEN DE VARIACIÓN ANUAL:  
ANNUAL RATE OF CHANGE:  
7.5° E

PROCEDIMIENTO DE BAJA VISIBILIDAD: VER AD2-LEBL CASILLA 22.  
LOW VISIBILITY PROCEDURES: SEE AD 2-LEBL ITEM 22.

SÓLO SE REPRESENTAN LAS SALIDAS/LEGADAS ESTÁNDAR.  
TODAS LAS AERONAVES DEBEN ABANDONAR RWY POR:  
N: CALLE DE SALIDA RÁPIDA P1.  
S: CALLE DE SALIDA RÁPIDA R1.  
SE DARÁN INSTRUCCIONES DE RODAJE NO ESTÁNDAR A AQUELLAS ACFT QUE REQUIERAN DESPEGAR POR RWY 06L. SI REQUIERE SALIDA POR Z8 DEBERÁ INDICARLO AL SOLICITAR AUTORIZACIÓN DE RODAJE.

ONLY ARE DEPICTED STANDARD DEPARTURES/ARRIVALS.  
ALL AIRCRAFT SHALL VACATE RWY VIA:  
N: RAPID EXIT TAXIWAY P1.  
S: RAPID EXIT TAXIWAY R1.  
NO STANDARD TAXING INSTRUCTIONS SHALL BE GIVEN TO THAT ACFT THAT REQUIRES TAKE-OFF VIA RWY 06L. IF THEY REQUIRE EXIT FROM Z8, THIS SHOULD BE INDICATED WHEN REQUESTING THE TAXING CLEARANCE.

WID TWY Y RESISTENCIA TWY: VER GMC 1.  
TWY WID AND TWY STRENGTH: SEE GMC 1.

LGT TWY: CL

**HS2:**  
PRECAUCIÓN:  
ZONA CONFLICTIVA POR LIMITACIONES DE RODAJE ENTRE AERONAVES.  
ESPECIAL ATENCIÓN A LA SEÑALIZACIÓN Y A LAS INSTRUCCIONES ATC.

**HS3, HS4, HS6:**  
PRECAUCIÓN:  
ZONA DE POSIBLE DESORIENTACIÓN. ESPECIAL ATENCIÓN A LA SEÑALIZACIÓN Y A LAS INSTRUCCIONES ATC.

**HS2:**  
CAUTION:  
CONFLICTIVE AREA DUE TO TAXING LIMITATIONS BETWEEN AIRCRAFT.  
SPECIAL ATTENTION TO THE MARKINGS AND TO ATC INSTRUCTIONS.

**HS3, HS4, HS6:**  
CAUTION:  
POSSIBLE DISORIENTATION AREA. SPECIAL ATTENTION TO THE MARKINGS AND TO ATC INSTRUCTIONS

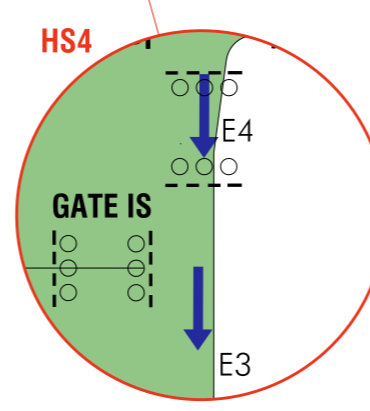
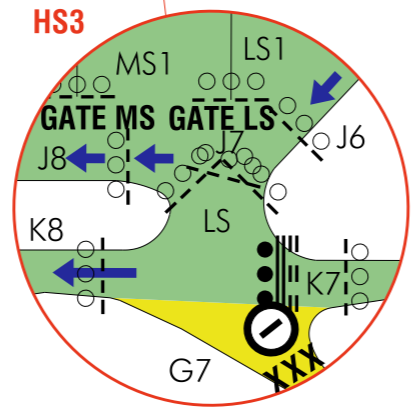
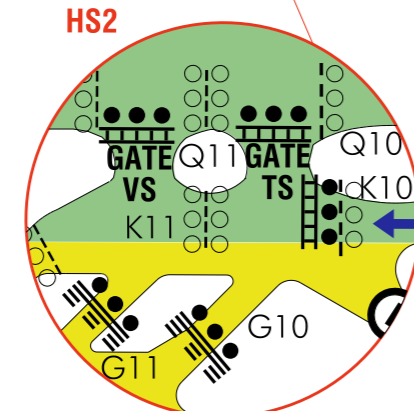
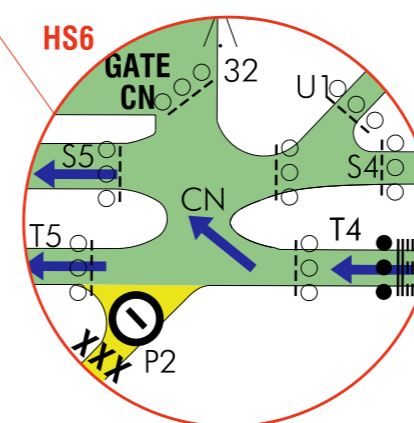

ZONA NO VISIBLE DESDE TWR AREA NOT VISIBLE FROM TWR	
BARRAS DE NO INTRUSION NO INTRUSION BARS	XXX
ZONA NO UTILIZABLE AREA NOT USABLE	
BDRY FREQ GMC	

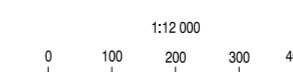

CLAVE LUGARES CRITICOS HOT SPOT LEGEND	
<b>HS1</b>	LUGAR CRITICO HOT SPOT
■	RWY
■	TWY
■	ENTRADA/SALIDA DE RWY RWY ENTRY/EXIT
→	SENTIDO DE RODAJE TAXING DIRECTION

CAMBIOS: CORRECCION DESCRIPCION HS2  
CAMBIOS: CORRECCION DESCRIPCION