

ESPAÑA

AIP-ESPAÑA

AIS-ESPAÑA
Dirección AFTN: LEANZXTA
Teléfono: +34 913 213 363
E-mail: ais@enaire.es
Web: www.enaire.es

ENAIRE
DIVISIÓN DE INFORMACIÓN AERONÁUTICA
Avda. Aragón, 330. EDIFICIO 2
P.E. Las Mercedes - 28022 MADRID

SUP 84/23
AIRAC 04-MAY-23

FECHA DE EFECTIVIDAD WEF 15-JUN-23 // EFFECTIVE DATE WEF 15-JUN-23

AD

CANCELAR: SUP 95/22.

CANCEL: SUP 95/22.

SUP 84/23 15JUN23/15JUN24EST

SUP 84/23 15JUN23/15JUN24EST

NOTA: SUP EST, sólo se cancelará por NOTAM, SUP o enmienda al AIP.

NOTE: EST SUP will only be cancelled by NOTAM, SUP or AIP amendment.

MADRID/Adolfo Suárez Madrid-Barajas AD (LEMD).- Nueva plataforma de estacionamientos remotos en T-4S (Rampa 24) y TWY Q.

MADRID/Adolfo Suárez Madrid-Barajas AD (LEMD).- New remote stands apron at T-4S (Ramp 24) and TWY Q.

Hasta el 15 de junio de 2024 estimado, se realizarán trabajos de construcción de una nueva plataforma de estacionamientos remotos en la zona de la T-4S (Rampa 24). En total se contará con 18 nuevos puestos de estacionamiento y dos calles de rodaje en plataforma (EF y EH). A su vez, se pondrá en operación una nueva TWY Q paralela a las TWY A21, A22, A23, A24 y A25, y sus entronques con las calles de rodaje existentes.

Until 15 June 2024 (estimated), construction work for a new remote stands apron will be under way in the zone of T-4S (Ramp 24). In total, there shall be 18 new stands and two apron taxiways (EF and EH). In turn, a new TWY Q will also be commissioned parallel to TWY A21, A22, A23, A24 and A25, as shall its junctions with the existing taxiways.

Las obras se dividen en 2 fases que estarán activas de forma simultánea con la vigencia del suplemento; la finalización de Fase 2 no se producirá antes de la de Fase 1.

The works are divided into 2 phases which shall be activated simultaneously throughout the validity of the supplement; the conclusion of Phase 2 shall not take place before that of Phase 1.

Los trabajos se realizarán principalmente sin afcción al área de maniobras; cualquier incidencia operativa se publicará mediante NOTAM.

The works will mainly be performed without impact on the manoeuvring area; any operational incident will be published by NOTAM.

Los trabajos no se podrán realizar en caso de activación de LVP.

The works cannot take place in the event that the LVP are activated.

Los trabajos se realizarán en horario diurno y nocturno:

The works will take place both by day and by night.

Diurno: 0700-2300 LT

Daytime: 0700-2300 LT

Nocturno: 2300-0700 LT

Night-time: 2300-0700 LT

Todas las actuaciones de obra estarán debidamente señalizadas con balizamiento diurno y nocturno.

All the actions of the works will be properly marked with day and night lighting.

Se recomienda precaución debido a la presencia de personal y maquinaria.

Caution is recommended due to the presence of personnel and machinery.

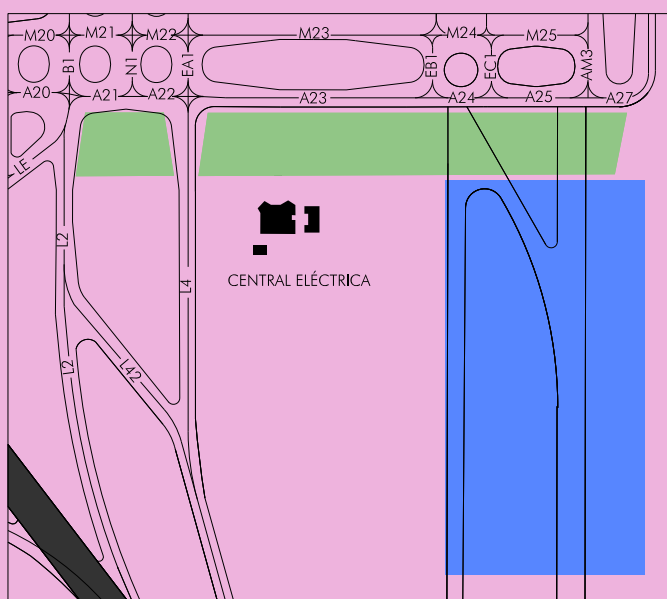

FASE 1

Trabajos para puesta en servicio de la nueva TWY Q paralela a las TWY A21, A22, A23, A24 y A25, y sus entronques con las calles de rodaje existentes:

- Nuevas calles de rodaje y puntos de espera intermedio asociados:
 - o Nueva TWY Q: dividida en Q1, Q2 y Q3.
 - o Nuevas calles de entronque con calles de rodaje adyacentes: AQ1, AQ2, GATE 15 y GATE 16.
- La calle de salida rápida L4 se retranquea hasta la nueva TWY Q (nueva ubicación del cartel NO ENTRY y del punto de espera intermedio).
- Nuevos puntos de espera intermedio en TWY A22, A23 y M25.

Al finalizar la FASE 1 se pondrán en servicio las TWY Q1, Q2, Q3, AQ1 y AQ2 y las GATE 15 y GATE 16.

Para el control de movimiento en tierra, se incluirá en la zona de control GMC E-SOUTH.

Los sentidos normalizados de rodaje serán:

En Configuración Norte: TWY Q1, Q2, Q3.

En Configuración Sur: TWY Q3, Q2, Q1.

PHASE 1

Commissioning works for a new TWY Q parallel to TWY A21, A22, A23, A24 and A25, as well as for its junctions with the existing taxiways:

- New taxiways and associated intermediate holding positions:
 - o New TWY Q: Divided into Q1, Q2 and Q3.
 - o New link taxiways with adjacent taxiways: AQ1, AQ2, GATE 15 and GATE 16.
- The rapid exit taxiway L4 is set back to reach the new TWY Q (new location for the NO ENTRY board and the intermediate holding position).
- New intermediate holding positions at TWY A22, A23 and M25.

At the end of PHASE 1, the TWY Q1, Q2, Q3, AQ1 and AQ2 and GATE 15 and GATE 16 will be commissioned.

For ground movement control, this will be included in the GMC E-SOUTH area of responsibility.

The standard taxiing directions shall be:

In North Configuration: TWY Q1, Q2, Q3.

In South Configuration: TWY Q3, Q2, Q1.

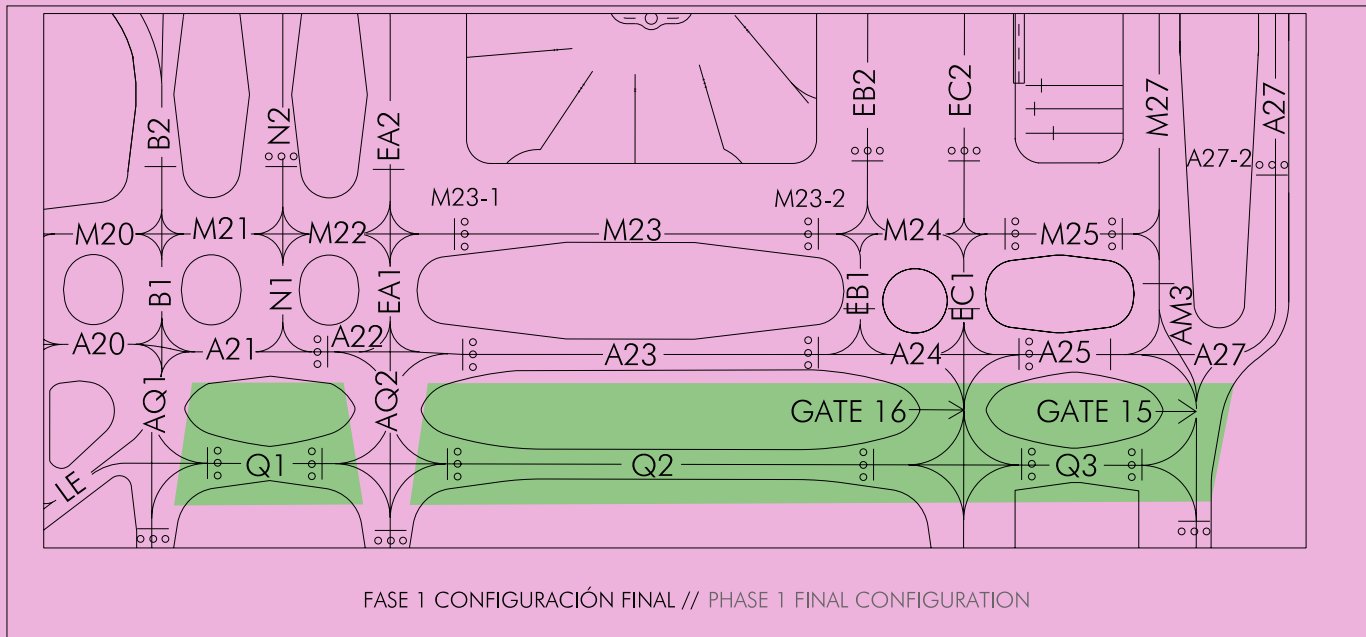

FASE 2

Construcción de una nueva plataforma de remotos (Rampa 24).

- Nuevos puestos de estacionamiento: 1 para aeronaves de letra de clave F, 5 para letra de clave E, y 12 para letra de clave C, estos últimos superpuestos a los anteriores. La numeración será del 700 al 722. (ver la tabla de características al final del SUP).
- Nueva TWY EF de acceso a los puestos de estacionamiento.
- Nueva TWY EH de salida de los puestos de estacionamiento.

Al finalizar los trabajos de Fase 2 se pondrán en servicio las nuevas TWY EF y EH y la nueva Rampa 24.

PHASE 2

Construction of a new remote stand apron (Ramp 24).

- New stands: 1 for code letter F aircraft, 5 for code letter E aircraft, and 12 for code letter C, with the latter superimposed upon the former. The numbering shall be from 700 to 722 (see the table of final characteristics in the SUP).
- New TWY EF giving access to the stands.
- New TWY EH for exiting from the stands.

At the end of the works of Phase 2, the new TWY EF and EH and the new Ramp 24 will be commissioned.

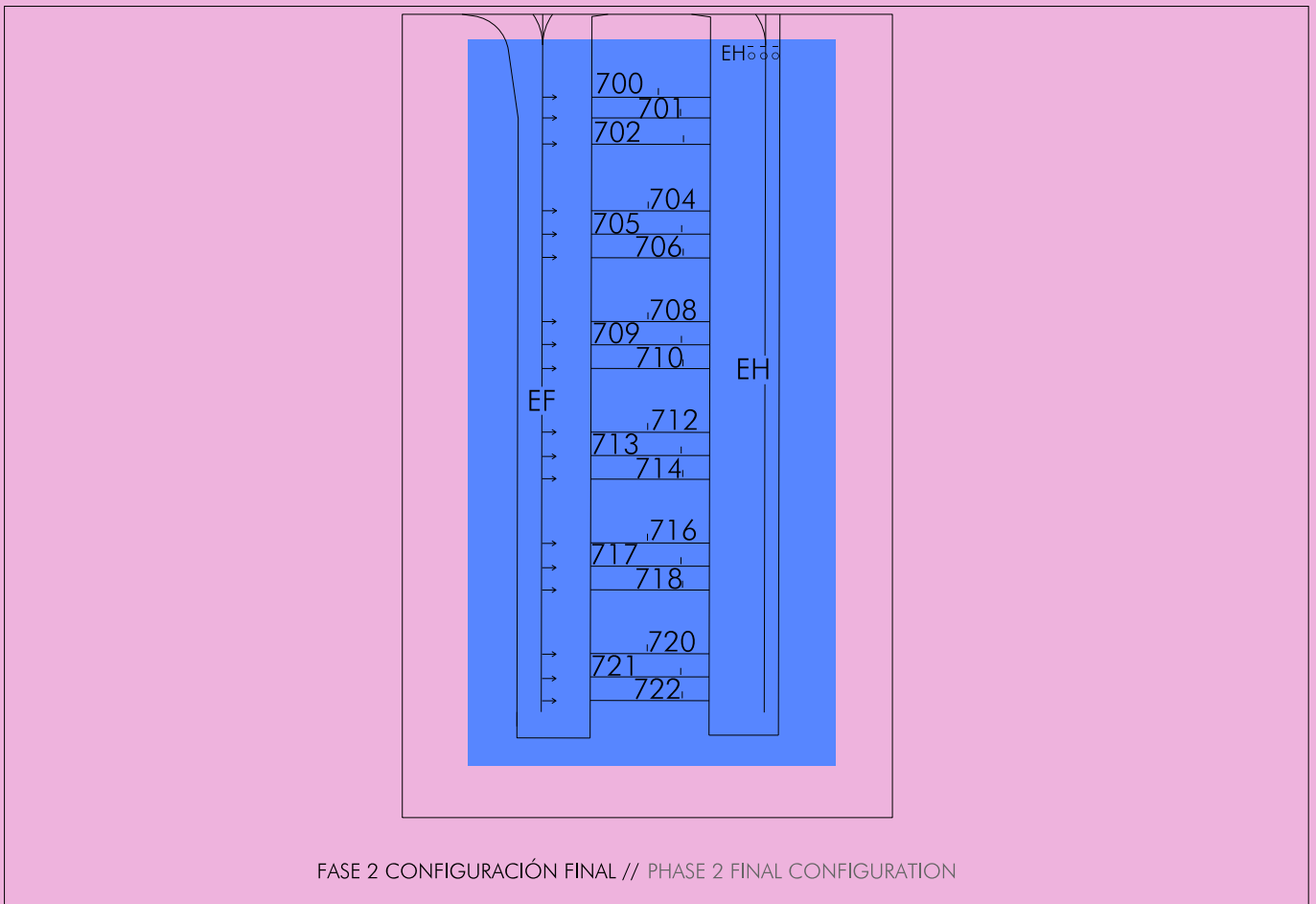

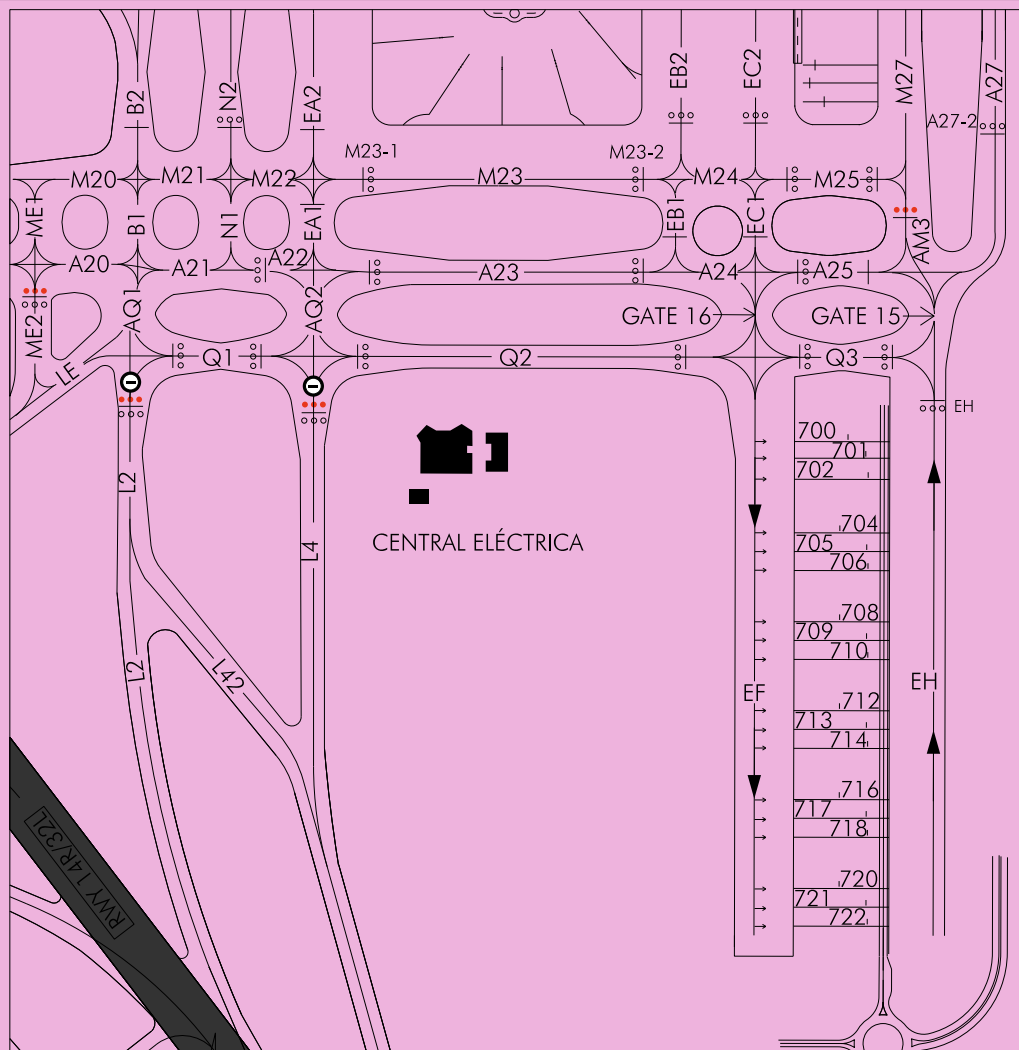

CONFIGURACIÓN FINAL // FINAL CONFIGURATION

**CARACTERÍSTICAS DE LOS PUESTOS DE ESTACIONAMIENTO
AIRCRAFT STANDS CHARACTERISTICS**

PRKG	RAMPA RAMP	COORD	SALIDA EXIT	MAX ACFT	APROAR NOSE TO	OBSERVACIONES REMARKS
700	R-24	40°29'09.80"N 003°33'47.71"W	A	-	-	INCOMP. 701
701	R-24	40°29'09.22"N 003°33'46.87"W	A	-	-	INCOMP. 700-702
702	R-24	40°29'08.48"N 003°33'46.78"W	A	-	-	INCOMP. 701
704	R-24	40°29'06.62"N 003°33'48.06"W	A	-	-	INCOMP. 705
705	R-24	40°29'05.97"N 003°33'46.80"W	A	-	-	INCOMP. 704-706
706	R-24	40°29'05.31"N 003°33'46.77"W	A	-	-	INCOMP. 705
708	R-24	40°29'03.52"N 003°33'48.04"W	A	-	-	INCOMP. 709
709	R-24	40°29'02.87"N 003°33'46.78"W	A	-	-	INCOMP. 708-710
710	R-24	40°29'02.22"N 003°33'46.75"W	A	-	-	INCOMP. 709
712	R-24	40°29'00.43"N 000°33'48.03"W	A	-	-	INCOMP. 713
713	R-24	40°28'59.78"N 000°33'46.77"W	A	-	-	INCOMP. 712-714
714	R-24	40°28'59.12"N 000°33'46.73"W	A	-	-	INCOMP. 713
716	R-24	40°28'57.33"N 000°33'48.01"W	A	-	-	INCOMP. 717
717	R-24	40°28'56.68"N 000°33'46.75"W	A	-	-	INCOMP. 716-718
718	R-24	40°28'56.02"N 003°33'46.71"W	A	-	-	INCOMP. 717
720	R-24	40°28'54.24"N 003°33'47.99"W	A	-	-	INCOMP. 721
721	R-24	40°28'53.58"N 003°33'46.73"W	A	-	-	INCOMP. 720-722
722	R-24	40°28'52.92"N 003°33'46.70"W	A	-	-	INCOMP. 721

– Rutas de rodaje normalizadas.

CONFIGURACIÓN NORTE:

LLEGADAS RWY 32L:

Vía L2, Q1, Q2, EF, puesto de estacionamiento.

Vía L4, Q2, EF, puesto de estacionamiento.

LLEGADAS RWY 32R:

Vía K5, KA4, KC3, KC2, A27, ..., A25, GATE 16, EF, puesto de estacionamiento.

Vía K4, KC3, KC2, A27, ..., A25, GATE 16, EF, puesto de estacionamiento.

SALIDAS RWY 36L:

Puesto de estacionamiento, EH, GATE 15, A25, ..., A21, B1, B2, Z1.

Puesto de estacionamiento, EH, GATE 15, A25, ..., A21, B1, ..., B3, Z3.

SALIDAS RWY 36R:

Puesto de estacionamiento, EH, GATE 15, AM3, M27, ..., M31, NY13, Y1 ó,

Puesto de estacionamiento, EH, GATE 15, AM3, M27, ..., M32, N13, Y2 ó,

Puesto de estacionamiento, EH, GATE 15, AM3, M27, ..., M33, B13, Y3.

CONFIGURACIÓN SUR:

LLEGADAS RWY 18R:

Vía Z7, B6...B12, M33, ..., M25, EC1, GATE 16, EF, puesto de estacionamiento.

LLEGADAS RWY 18L:

Vía Y5, AY, BY13, M34, ..., M25, EC1, GATE 16, EF, puesto de estacionamiento.

Vía Y4, BY13, M34, ..., M25, EC1, GATE 16, EF, puesto de estacionamiento.

Vía Y3, A33, N13, M32, ..., M25, EC1, GATE 16, EF, puesto de estacionamiento.

SALIDAS RWY 14R:

Puesto de estacionamiento, EH, Q3, Q2, Q1, LE o puesto de estacionamiento, EH, Q3, GATE 16, EC1, M24, ... M21, B1, LE.

SALIDAS RWY 14L:

Puesto de estacionamiento, EH, GATE 15, A27, ..., A29, K1.

Puesto de estacionamiento, EH, GATE 15, A27, A28, KB2, K2, K3.

– Procedimientos de visibilidad reducida (LVP)

Se aplicarán Procedimientos de Visibilidad Reducida (LVP) en la nueva Rampa 24 cuando se alcance una visibilidad menor o igual a 400 m, medidas por los equipos medidores de visibilidad instalados en la nueva Rampa; o si no se dispone de este valor se adoptará el valor de RVR medido en el transmisómetro de pista más próximo a la plataforma afectada (RWY 14L).

– Standard taxiing routes.

NORTH CONFIGURATION:

ARRIVALS RWY 32L:

Vía L2, Q1, Q2, EF, stand.

Vía L4, Q2, EF, stand.

ARRIVALS RWY 32R:

Vía K5, KA4, KC3, KC2, A27, ... ,A25, GATE 16, EF, stand.

Vía K4, KC3, KC2, A27, ..., A25, GATE 16, EF, stand.

DEPARTURES RWY 36L:

Stand, EH, GATE 15, A25, ..., A21, B1, B2, Z1.

Stand, EH, GATE 15, A25, ..., A21, B1, ..., B3, Z3.

DEPARTURES RWY 36R:

Stand, EH, GATE 15, AM3, M27, ..., M31, NY13, Y1 or,

Stand, EH, GATE 15, AM3, M27, ..., M32, N13, Y2 or,

Stand, EH, GATE 15, AM3, M27, ..., M33, B13, Y3

SOUTH CONFIGURATION:

ARRIVALS RWY 18R:

Vía Z7, B6...B12, M33, ..., M25, EC1, GATE 16, EF, stand.

ARRIVALS RWY 18L:

Vía Y5, AY, BY13, M34, ..., M25, EC1, GATE 16, EF, stand.

Vía Y4, BY13, M34, ..., M25, EC1, GATE 16, EF, stand.

Vía Y3, A33, N13, M32, ..., M25, EC1, GATE 16, EF, stand.

DEPARTURES RWY 14R:

Stand EH, Q3, Q2, Q1, LE or stand, EH, Q3, GATE 16, EC1, M24, ... M21, B1, LE.

DEPARTURES RWY 14L:

Stand, EH, GATE 15, A27, ..., A29, K1.

Stand, EH, GATE 15, A27, A28, KB2, K2, K3.

– Low visibility procedures (LVP)

Low Visibility Procedures (LVP) will be applied on the new Ramp 24 when visibility of less than or equal to 400 m is reached, as measured by the visibility measurement equipment installed on the new Ramp; or, if this value is not available, the RVR value measured at the runway transmissometer closest to the affected apron (RWY 14L) will be adopted.

INTENCIONADAMENTE EN BLANCO
INTENTIONALLY BLANK