

AIS-ESPAÑA  
Dirección AFTN: LEANZXTA  
Teléfono: +34 913 213 363  
E-mail: ais@enaire.es  
Web: www.enaire.es

ENAIRES  
DIVISIÓN DE INFORMACIÓN AERONÁUTICA  
c/ Campezo, 1. EDIFICIO 2  
Kudos Innovation Campus Las Mercedes  
28022 Madrid (ESPAÑA)

SUP 138/24  
08-AUG-24

## AD

CANCELAR: SUP 100/24.

CANCEL: SUP 100/24.

SUP 138/24

08AUG24/08AUG25EST

NOTA: SUP EST, sólo se cancelará por NOTAM, SUP o enmienda al AIP.

SUP 138/24

08AUG24/08AUG25EST

NOTE: EST SUP, will only be cancelled by NOTAM, SUP or AIP amendment.

MADRID/Adolfo Suárez Madrid-Barajas AD (LEMD).-  
Actuaciones en calles de rodaje asociadas a RWY 14R/32L.

MADRID/Adolfo Suárez Madrid-Barajas AD (LEMD).-  
Actions on taxiways associated with RWY 14R/32L.

Hasta el 8 de agosto de 2025 estimado, se realizarán actuaciones de regeneración de pavimento en las calles de rodaje asociadas a la RWY 14R/32L.

Until 8 August 2025 (estimated), resurfacing works will be carried out on the taxiways associated with RWY 14R/32L.

Se llevarán a cabo trabajos de regeneración de pavimento y nivelación en las calles asociadas a pista 14R/32L y se proyectan prolongaciones de las calles de salida rápida L3 y L5, que conectarán dichas calles con TWY M en TWY M12 y TWY M11, respectivamente. La TWY LF quedará eliminada tras la ejecución de las actuaciones.

Resurfacing and levelling works will be carried out on the taxiways associated with Runway 14R/32L and extensions are planned for the L3 and L5 rapid exit taxiways, in order to connect them to TWY M at TWY M12 and TWY M11, respectively. TWY LF will be removed after the actions are completed.

Con la presente obra, se va a actuar en las siguientes zonas:

Within this project, work will be carried out in the following zones:

- TWY E3, E4, L1, L2, L3, L4, L42, L5, L7, LA, LB, LC, LD, LE, LF y ME2 y franjas asociadas.
- TWY A11, A12, M11 y M12 y sus franjas asociadas para la ejecución de las prolongaciones en las TWY de salida rápida L3 y L5.

- TWY E3, E4, L1, L2, L3, L4, L42, L5, L7, LA, LB, LC, LD, LE, LF and ME2 and associated strips.
- TWY A11, A12, M11 and M12 and their associated strips for the implementation of extensions of the L3 and L5 rapid exit TWYs.

La obra se llevará a cabo en 12 fases diferentes, con varias subfases, siendo las áreas afectadas en cada una de ellas las que se reflejan en el presente documento. La fecha de inicio y fin de cada fase/subfase o cualquier incidencia operativa que se produzca se anunciarán mediante NOTAM.

The work will be conducted in 12 different phases, divided into several sub-phases, and the areas affected in each are those specified in this document. The start and end dates of each phase/sub-phase, as well as any operational incidents that may arise, will be announced via the corresponding NOTAM.

El orden de ejecución puede variar en función de las necesidades operativas del aeropuerto, con las siguientes condiciones: las siguientes subfases serán consecutivas:

The order of execution may vary according to the operational needs of the airport, with the following conditions: the following sub-phases shall be consecutive:

- C1.1, C1.2
- C2.1, C2.2, C3
- C4.1, C4.2, C5
- C7.1, C7.2
- C8.1, C8.2.

- C1.1, C1.2
- C2.1, C2.2, C3
- C4.1, C4.2, C5
- C7.1, C7.2
- C8.1, C8.2.

Todas las zonas de obra estarán debidamente señalizadas y balizadas. En cada una de las fases, se cerrarán las zonas de actuación en horario continuo (H24). Además, se cerrarán zonas del área de movimiento próximas a la zona de actuación, se detallan para cada una de las fases.

All work zones will be duly marked and lit. In each phase, the work zones will be closed off H24. Additionally, movement area zones that are near the work zone will be closed off as detailed for each phase.

Las rutas de rodaje normalizadas se verán afectadas en función de la zona de actuación y necesidades específicas, por lo que deberán seguirse instrucciones ATC/SDP en las zonas cercanas a la obra. En aquellas fases donde se han definido las modificaciones a las rutas normalizadas de rodaje, se detallan.

Standard taxiing routes will be affected depending on the work zone and specific requirements, therefore ATC/SDP instructions must be followed in zones near the works. In phases where modifications to the standard taxiing routes have been defined, they are explained in detail.

Se recomienda precaución debido a la presencia de personal y maquinaria. Se debe rodar a mínima potencia en los desvíos para evitar afección del chorro de motores en zonas con presencia de personal trabajando.

Caution is recommended due to the presence of personnel and machinery. Taxiing must be accomplished at minimum power on diversions to prevent the impact of jet efflux in zones where personnel are working.

Los trabajos se realizarán en 3 horarios diferentes dependiendo de la zona de actuación, tipo de trabajos a realizar y las afecciones operativas asociadas. Estos horarios son los siguientes:

The works will be carried out in 3 different schedules depending on the work zone, the type of work to be carried out, and the associated operational conditions. These schedules are as follows:

- Horario 1: Horario Diurno (0700 – 2300 LT). Franjas horarias de 16 horas con un trabajo efectivo de 7 horas por turno.
- Horario 2: Horario Nocturno (2300 – 0700 LT). Franjas horarias de 8 horas con un trabajo efectivo de 6 horas por turno.
- Horario 3: Horario ininterrumpido (H24). Trabajo efectivo de 7 horas por turno.

El horario de trabajos se indicará con cada una de las fases detallada en el presente documento.

NOTA 1: No se realizarán trabajos cuando estén activados los procedimientos de visibilidad reducida (LVP).

NOTA 2: El faseado expuesto quedará condicionado a la operatividad del aeropuerto y condiciones climatológicas en el momento de su ejecución.

Zonas de actuación:

- Schedule 1: Daytime (0700 - 2300 LT). 16-hour slots with an effective working time of 7 hours per shift.
- Schedule 2: Night time (2300 - 0700 LT) 8-hour slots with an effective working time of 6 hours per shift.
- Schedule 3: Uninterrupted schedule (H24). Effective working time of 7 hours per shift.

The work schedule shall be specified for each phase listed in this document.

NOTE 1: No works will be performed when low visibility procedures (LVP) are active.

NOTE 2: The described phases will be scheduled subject to the airport's operability and weather conditions at the time of execution.

Working zones:

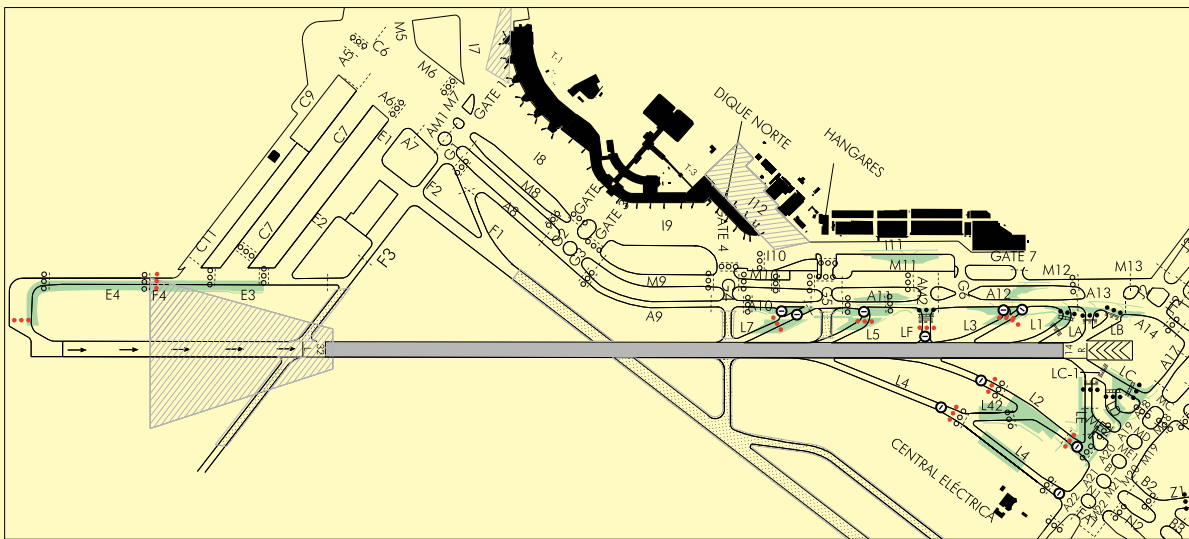

- ZONA DE TRABAJO // WORKING AREA
- ▨ ZONA NO VISIBLE DESDE TWR // AREA NOT VISIBLE FROM TWR
- ▤ ZONA NO UTILIZABLE // AREA NOT USABLE

**Fase C0 - Regeneración superficial de TWY E3.**

**Descripción de la fase:**

Se llevará a cabo la regeneración superficial del pavimento de la TWY E3.

**Horario de los trabajos:**

Los trabajos se llevarán a cabo en horario H24.

**Afecciones operativas:**

- TWY E3 y E4 cerradas.
- Giro entre las TWY E2 y F4 limitado a aeronaves de letra de clave D en ambos sentidos.
- En Configuración Sur, las aeronaves que aborten un despegue por RWY 14R deberán realizar un backtrack en pista y abandonarla por una de las calles de salida disponibles.
- PRKG 200, 210 y 211: fuera de servicio.
- PRKG 202 a 208: las salidas deberán ser con retroceso remolcado a TWY C7.
- PRKG 201: las salidas deberán ser con retroceso remolcado a TWY C7 alineando, al menos, con la línea de entrada del PRKG 211 para evitar afecciones a la zona de trabajo por el chorro de los motores.
- El acceso a los hangares situados en TWY C11 se deberá realizar a través del PRKG 200. Las aeronaves lo harán remolcadas. Limitado a aeronave máxima B757-300.

**Phase C0 - TWY E3 superficial resurfacing.**

**Description of the phase:**

TWY E3 will be superficially resurfaced.

**Schedule:**

The works will be carried out H24.

**Operational impacts:**

- TWY E3 and E4 closed.
- Turn between TWY E2 and F4 limited to code letter D aircraft in both directions.
- In the South Configuration, aircraft aborting a take-off on RWY 14R will backtrack on the runway and exit via one of the available exit taxiways.
- PRKG 200, 210 and 211: out of service.
- PRKG 202 to 208: departures will be via towed pushback to TWY C7.
- PRKG 201: departures will be via towed pushback to TWY C7 aligning at least with the PRKG 211 line of entry, in order to avoid the impact of jet efflux on the work zone.
- Access to hangars at TWY C11 will be via PRKG 200. The aircraft will be towed. Limited to maximum B757-300 aircraft.

- La salida desde los hangares hacia TWY C7 se hará remolcando la aeronave a través de PRKG 200, alineando la aeronave para rodaje autónomo con el PRKG 211. Limitado a aeronave máxima B757-300.

- Aircraft departing from the hangars to TWY C7 will be towed through PRKG 200, aligning the aircraft for autonomous taxiing with PRKG 211. Limited to maximum B757-300 aircraft.

#### Rutas de rodaje alternativas:

- **Configuración Norte:** las aeronaves estacionadas en los PRKG 201-208 deberán ser remolcadas (push-back) a TWY C7 para salir del puesto, rodar hacia el oeste y tomar TWY A6.
- **Configuración Sur:** las aeronaves estacionadas en los PRKG 201-208 deberán ser remolcadas (push-back) a TWY C7 para salir del puesto, rodar hacia el oeste y tomar TWY A6.

#### Alternative taxiing routes:

- **North Configuration:** aircraft stationed at PRKG 201-208 will be pushed back to TWY C7 in order to exit the stand, taxi west and take TWY A6.
- **South Configuration:** aircraft stationed at PRKG 201-208 will be pushed back to TWY C7 in order to exit the stand, taxi west and take TWY A6.

#### Fase // Phase C0

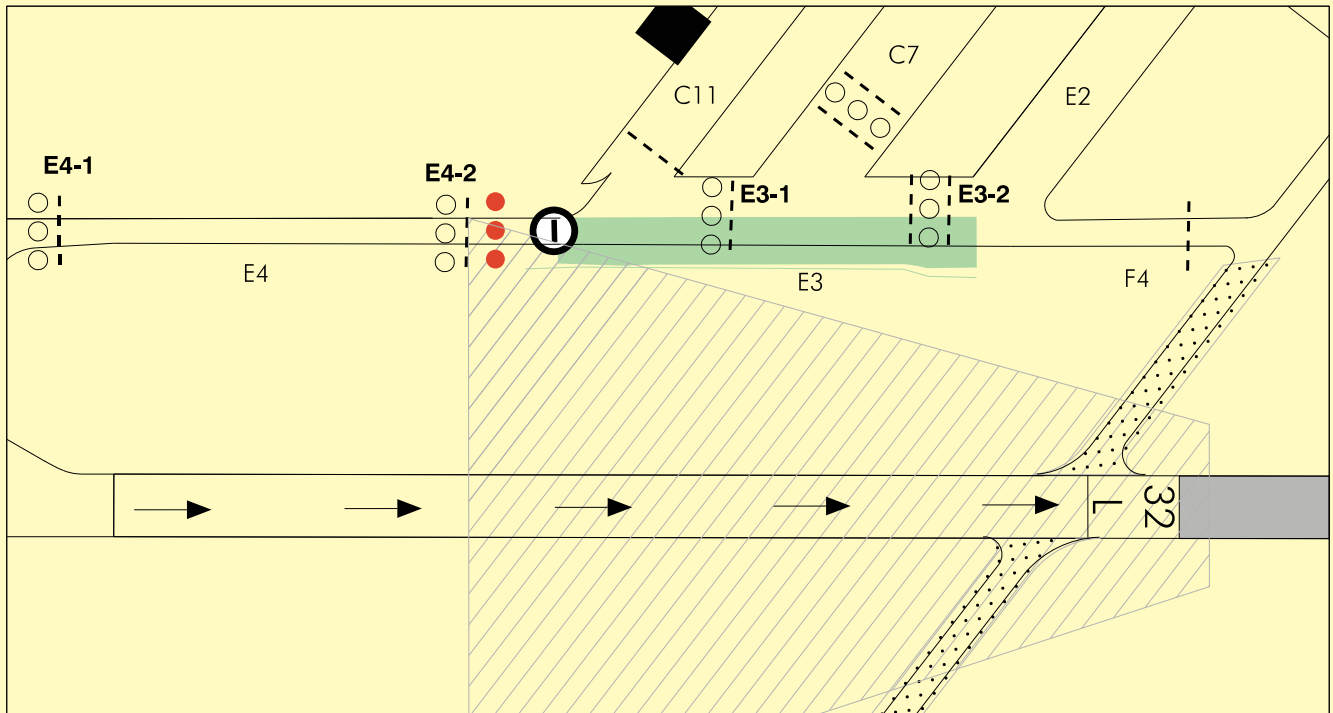

- ZONA DE TRABAJO // WORKING AREA
- ▨ ZONA NO VISIBLE DESDE TWR // AREA NOT VISIBLE FROM TWR
- ▤ ZONA NO UTILIZABLE // AREA NOT USABLE

#### Fase C1.1 - Regeneración completa de RET L7.

##### Descripción de la fase:

Se ejecutarán los trabajos de regeneración profunda del pavimento de la RET L7 entre los 80 m del eje de la RWY 14R/32L y los 43.5 m del eje de TWY A10, de manera que no afecta ni a la pista ni el tramo TWY A10.

##### Horario de los trabajos:

Los trabajos se llevarán a cabo en horario H24.

##### Afecciones operativas:

- RET L7 cerrada.
- En Configuración Sur, se restringe el giro A10-G5-M10 para las aeronaves de letra de clave E por afección del chorro motor a la zona de actuación.
- Limitaciones para aeronaves de letra de clave Superior:
  - Las aeronaves de letra de clave F A380 y Antonov A-124 no podrán operar en T-123.

#### Phase C1.1 - RET L7 complete resurfacing.

##### Description of the phase:

Deep resurfacing works will be carried out on RET L7 between 80 m from the RWY 14R/32L centre line and 43.5 m from the TWY A10 centre line, so that neither the runway nor the TWY A10 section is affected.

##### Schedule:

The works will be carried out H24.

##### Operational impacts:

- RET L7 closed.
- In the South Configuration, the turn A10-G5-M10 is restricted for code letter E aircraft due to the impact of jet efflux on the work zone.
- Limitations for higher code letter aircraft:
  - Code letter F A380 and Antonov A-124 aircraft cannot operate at T-123.

- La aeronave de letra de clave F B747-8 deberá extremar las precauciones a su paso por TWY A10, reduciendo la velocidad en este tramo para adecuarlo a una calle de acceso a puesto de estacionamiento, con velocidad recomendada 10 kt, debido a la distancia libre disponible a la zona de trabajo.

- Code Letter F B747-8 aircraft must exercise extreme caution when passing on TWY A10, reducing speed on this section to that of a parking stand taxiway, with recommended speed 10 kt, due to the available free distance to the work zone.

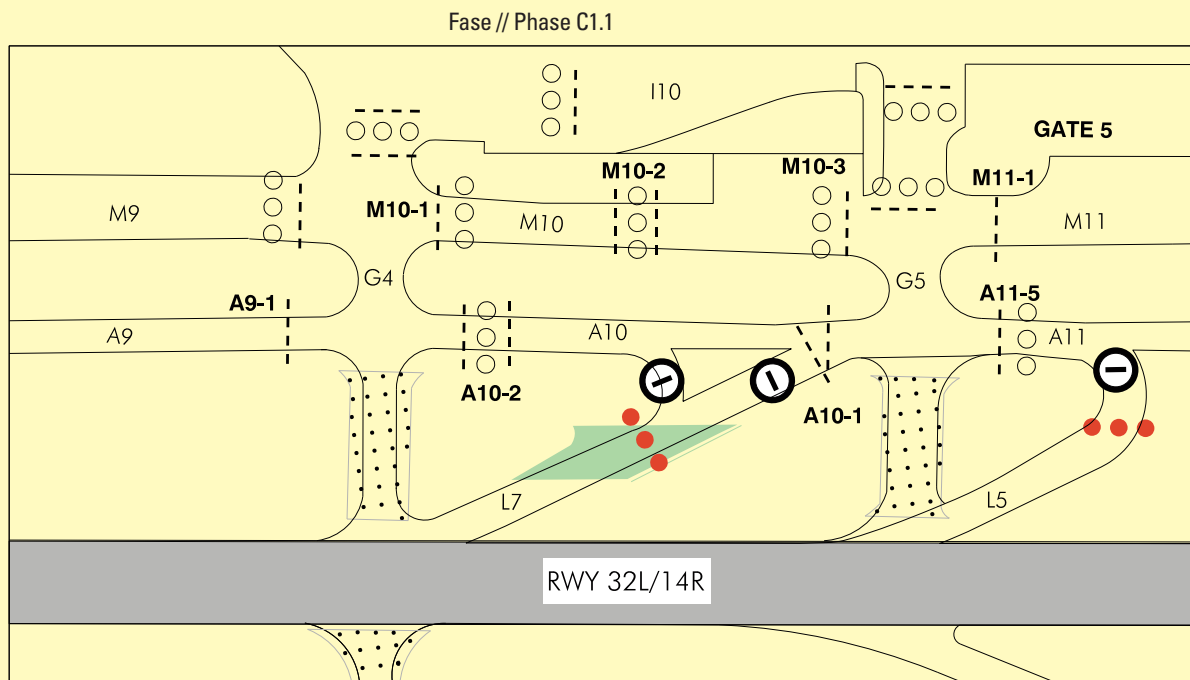

■ ZONA DE TRABAJO // WORKING AREA  
 ▨ ZONA NO UTILIZABLE // AREA NOT USABLE

#### Fase C1.2 - Regeneración superficial de RET L7.

##### Descripción de la fase:

Se ejecutarán los trabajos de regeneración superficial del pavimento de la RET L7 entre los 43.5 m del eje de TWY A10 y el borde de la propia TWY A10.

##### Horario de los trabajos:

- Primera jornada: H24.
- Resto de días: horario nocturno (2300 – 0700 LT).

##### Afecciones operativas

- RET L7 (cierre continuo).
- TWY A10:
  - Cerrada H24 durante la primera jornada de trabajo. Se publicará NOTAM específico.
  - Cerrada únicamente durante el horario de trabajo (2300 - 0700 LT) el resto de los días.
- TWY M10, G4 y G5 bidireccionales.
- En Configuración Norte, se restringe el giro A11-G5-M11 para las aeronaves de letra de clave E por afección del chorro motor a la zona de actuación.
- Limitaciones para aeronaves de letra de clave Superior:
  - Las aeronaves de letra de clave F A380 y Antonov A-124 no podrán operar en T-123.
  - La aeronave de letra de clave F B747-8 deberá extremar las precauciones a su paso por TWY M10, reduciendo la velocidad en este tramo para adecuarlo a una calle de acceso a puesto de estacionamiento, con velocidad recomendada 10 kt, debido a la distancia libre disponible a la zona de trabajo.

#### Phase C1.2 - RET L7 superficial resurfacing.

##### Description of the phase:

Superficial resurfacing works will be carried out on RET L7 between 43.5 m from the TWY A10 centre line and the edge of TWY A10 itself.

##### Work schedule:

- First day: H24.
- Other days: night time (2300 - 0700 LT).

##### Operational impacts

- RET L7 (continuous closure).
- TWY A10:
  - H24 closed during the first working day. The specific NOTAM will be published.
  - Closed only during the work schedule (2300 - 0700 LT) on all other days.
- TWY M10, G4 and G5 bi-directional use.
- In the North Configuration, turn A11-G5-M11 is restricted for code letter E aircraft due to the impact of jet efflux on the work zone.
- Limitations for higher code letter aircraft:
  - Code letter F A380 and Antonov A-124 aircraft cannot operate at T-123.
  - Code Letter F B747-8 aircraft must exercise extreme caution when passing on TWY M10, reducing speed on this section to that of a parking stand taxiway, with recommended speed 10kt, due to the available free distance to the work zone.

- Las aeronaves que rueden por TWY A10 deberán extremar las precauciones, reduciendo la velocidad en este tramo para adecuarlo a una calle de acceso a puesto de estacionamiento, con velocidad recomendada 10 kt, debido a la presencia de escalones de hasta 12 cm en el borde y la franja de dicha calle.

#### Rutas de rodaje alternativas con TWY A10 cerrada:

- **Configuración Norte:**
  - Las aeronaves procedentes de TWY A11 deberán seguir la ruta de rodaje alternativa indicada: A11-G5-M10-G4-A9.
- **Configuración Sur:**
  - Las aeronaves procedentes de TWY A9 deberán seguir la ruta de rodaje alternativa indicada: A9-G4-M10-G5-A11.

- Aircraft taxiing on TWY A10 must exercise extreme caution, reducing speed on this section to that of a parking stand taxiway, with recommended speed 10 kt, due to the presence of steps of up to 12 cm on the taxiway edge and strip.

#### Alternative taxiing routes with TWY A10 closed:

- **North Configuration:**
  - Aircraft from TWY A11 shall follow the alternative taxiing route indicated: A11-G5-M10-G4-A9.
- **South Configuration:**
  - Aircraft from TWY A9 shall follow the alternative taxiing route indicated: A9-G4-M10-G5-A11.

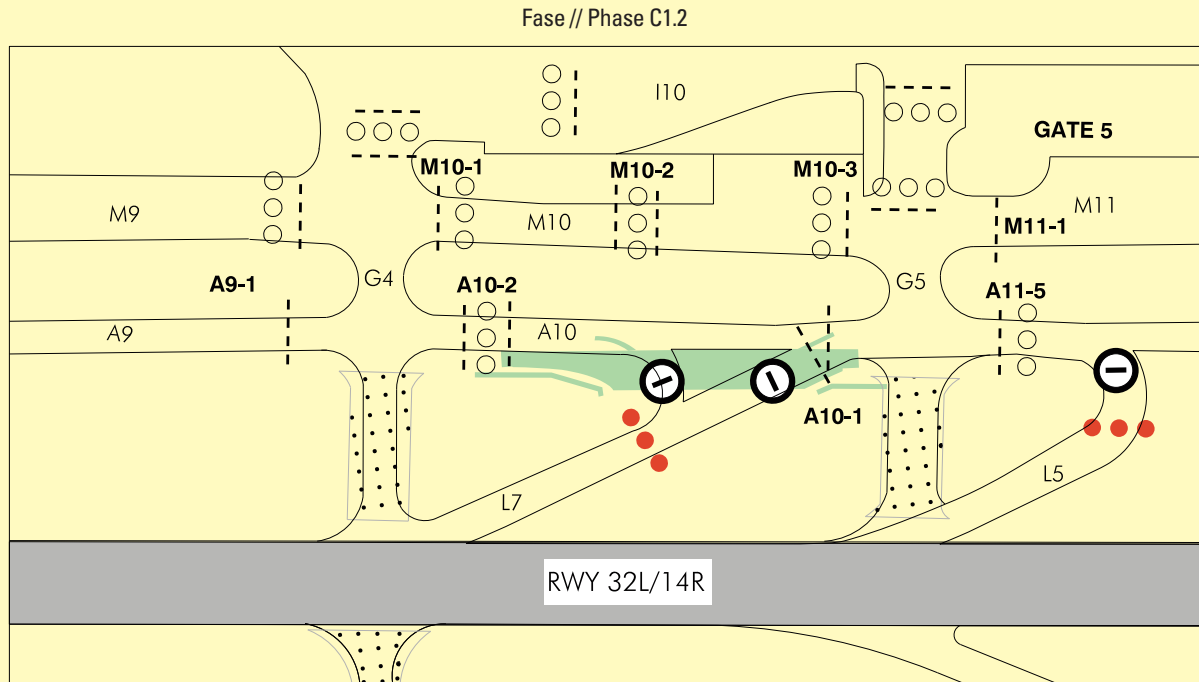

- ZONA DE TRABAJO // WORKING AREA
- ▨ ZONA NO UTILIZABLE // AREA NOT USABLE

#### Fase C2.1 - Regeneración completa de RET L5.

##### Descripción de la fase:

Se ejecutarán los trabajos de regeneración profunda del pavimento de la RET L5 entre los 80 m del eje de la RWY 14R/32L y los 43.5 m del eje de TWY A11, de manera que no se afecta ni a pista ni tramo TWY A11.

##### Horario de los trabajos:

Los trabajos se llevarán a cabo en horario H24.

##### Afecciones operativas:

- RET L5 cerrada.
- Limitaciones para aeronaves de letra de clave Superior:
  - Las aeronaves de letra de clave F A380 y Antonov A-124 no podrán operar en T-123.
  - La aeronave de letra de clave F B747-8 deberá extremar las precauciones a su paso por TWY A11, reduciendo la velocidad en este tramo para adecuarlo a una calle de acceso a puesto de estacionamiento, con velocidad recomendada 10 kt, debido a la distancia libre disponible a la zona de trabajo.

#### Phase C2.1 - RET L5 complete resurfacing.

##### Description of the phase:

Deep resurfacing works will be carried out on RET L5 between 80 m from the RWY 14R/32L centre line and 43.5 m from the TWY A11 centre line, so that neither the runway nor the TWY A11 section is affected.

##### Work schedule:

The works will be carried out H24.

##### Operational impacts:

- RET L5 closed.
- Limitations for higher code letter aircraft:
  - Code letter F A380 and Antonov A-124 aircraft cannot operate at T-123.
  - Code Letter F B747-8 aircraft must exercise extreme caution when passing on TWY A11, reducing speed on this section to that of a parking stand taxiway, with recommended speed 10 kt, due to the available free distance to the work zone.



### Rutas de rodaje alternativas:

- **Configuración Norte:**
  - Las aeronaves procedentes de TWY A12 deberán seguir la ruta de rodaje alternativa indicada: A12-G6-M11-G5-A10.
- **Configuración Sur:**
  - Las aeronaves procedentes de TWY A10 deberán seguir la ruta de rodaje alternativa indicada: A10-G5-M11-G6-A12.

### Situación tras la finalización de las actuaciones:

Tras la finalización de la ejecución de los trabajos proyectados para la Fase C2.2 se habrán introducido en la infraestructura existente las siguientes modificaciones:

- Ejecución de las actuaciones en TWY LF para su eliminación.
- Adecuación del borde de la TWY A11 a la altura de la antigua TWY LF.
- Nuevo eje/tramo de RET L5 hacia el norte que conecta con la nueva calle de rodaje entre TWY A y M.
- Reubicación de señalización horizontal de punto de espera de la pista adecuada a la nueva geometría de la calle de salida rápida.
- Reubicación de los elementos correspondientes a la barra anti-intrusión ubicados en el eje existente de RET L5 adecuándolas a la nueva geometría y los requisitos normativos.
- Instalación de una nueva barra anti-intrusión, señalización horizontal y letreros en el nuevo eje en su intersección con TWY A11.
- Ejecución del primer tramo de la nueva calle de rodaje entre TWY A11 y TWY M11 en la prolongación de RET L5. Esta calle de rodaje no estará operativa tras la finalización de la Fase C2.2.
- Reorganización de los puntos de espera intermedios A11-3 y A11-4.

La TWY L5 permanecerá cerrada hasta la finalización de la fase C3.

### Alternative taxiing routes:

- **North Configuration:**
  - Aircraft from TWY A12 shall follow the alternative taxiing route indicated: A12-G6-M11-G5-A10.
- **South Configuration:**
  - Aircraft from TWY A10 shall follow the alternative taxiing route indicated: A10-G5-M11-G6-A12.

### Status after completion of the actions:

Upon completion of the works scheduled for Phase C2.2, the following modifications will have been made to the existing infrastructure:

- Implementation of actions in TWY LF for its elimination.
- Adjusting the edge of TWY A11 to the height of the former TWY LF.
- New northbound centre line/section of RET L5 connecting to the new taxiway between TWY A and M.
- Relocation of horizontal runway holding position markings appropriate to the new geometry of the rapid exit taxiway.
- Relocation of the elements corresponding to the anti-intrusion bar located on the existing RET L5 centre line, adjusting them to the new geometry and regulatory requirements.
- Installation of a new anti-intrusion bar, markings and signs on the new centre line at its intersection with TWY A11.
- Construction of the first section of the new taxiway between TWY A11 and TWY M11 on the RET L5 extension. This taxiway will not be operational after Phase C2.2 is completed.
- Reorganisation of Intermediate Holding Positions A11-3 and A11-4.

TWY L5 shall remain closed until phase C3 is completed.

Fase // Phase C2.2

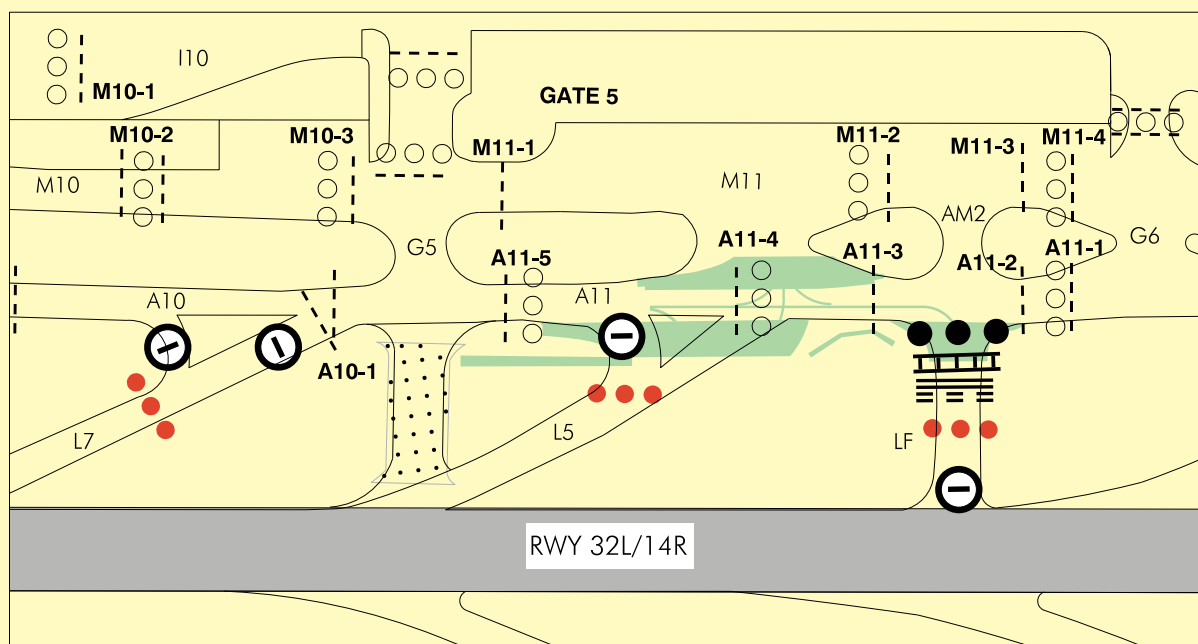

■ ZONA DE TRABAJO // WORKING AREA  
▨ ZONA NO UTILIZABLE // AREA NOT USABLE

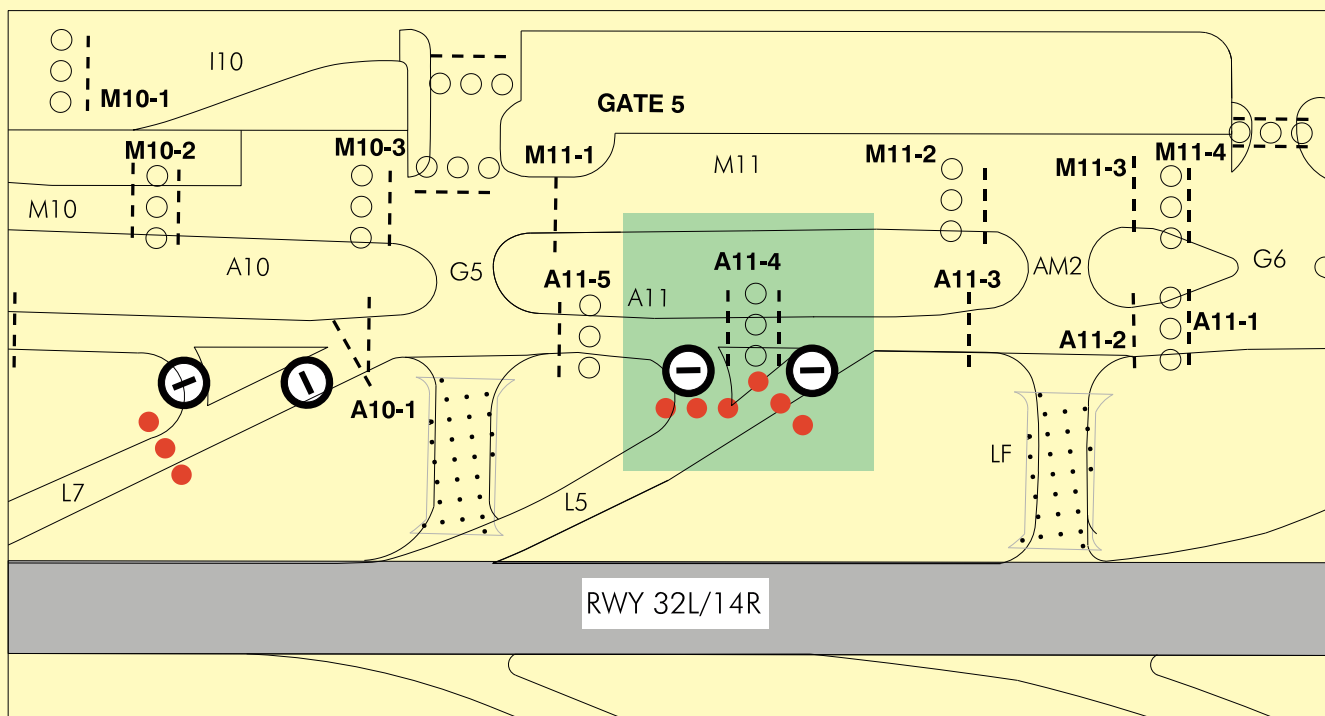

- NUEVA SEÑALIZACIÓN // NEW MARKINGS
- ZONA NO UTILIZABLE // AREA NOT USABLE

**Fase C3 - Ejecución de la nueva calle de rodaje en RET L5 junto a TWY M11.**

**Descripción de la fase:**

Se ejecutará el tramo restante de la nueva calle de rodaje en la isleta situada entre la TWY A11 y M11. Concretamente, el tramo situado en la franja de TWY M11 hasta una distancia de 40 m del eje de TWY A11 y el borde de TWY M11.

**Horario de los trabajos**

Los trabajos se llevarán a cabo en horario H24.

**Afecciones operativas:**

- RET L5 cerrada.
- TWY M11 cerrada entre TWY AM2 y TWY G5.
- TWY AM2 cerrada.
- TWY G5 y TWY G6 bidireccionales.
- TWY A11 bidireccional y se considerará calle de acceso a puestos de estacionamiento.
- Las aeronaves que operen en T-123 deberán extremar las precauciones a su paso por TWY A11, reduciendo la velocidad en este tramo para adecuarlo a una calle de acceso a puesto de estacionamiento, con velocidad recomendada 10kt, debido a la distancia libre disponible a la zona de trabajo.
- Las aeronaves de letra de clave F (A380, B747-8 y Antonov A-124) no podrán operar en T-123.
- PRKG 22-26 Fuera de servicio.
- PRKG 20 y 21. Se accederá a estos puestos de estacionamiento desde el tramo de TWY M11 abierto al tráfico. En Configuración Norte, las aeronaves que rueden por TWY A accederán a este tramo de TWY M11 a través de TWY G6.

**Phase C3 - Construction of the new taxiway at RET L5 next to TWY M11.**

**Description of the phase:**

The remaining section of the new taxiway will be built on the islet between TWY A11 and M11. Specifically, the section on the TWY M11 strip up to a distance of 40 m from the TWY A11 centre line and the edge of TWY M11.

**Work schedule:**

The works will be carried out H24.

**Operational impacts:**

- RET L5 closed.
- TWY M11 closed between TWY AM2 and TWY G5.
- TWY AM2 closed.
- TWY G5 and TWY G6 bi-directional use.
- TWY A11 is changed to bi-directional will be considered a parking stand taxiway.
- Aircraft operating in T-123 shall exercise extreme caution when passing on TWY A11, reducing speed on this section to that of a parking stand taxiway, with recommended speed 10kt, due to the free distance available to the work zone.
- Code letter F (A380, B747-8 and Antonov A-124) aircraft cannot operate at T-123.
- PRKG 22-26 out of service.
- PRKG 20 and 21. These parking stands will be accessed from the section of TWY M11 open to traffic. In the North Configuration, aircraft taxiing on TWY A will access this section of TWY M11 via TWY G6.



### Rutas alternativas:

#### • Configuración Norte:

- Las aeronaves procedentes de TWY M10 deberán seguir la ruta de rodaje alternativa indicada: M10-G5-A11-G6-M12.
- Llegadas a PRKG 20 y 21: desde TWY A, G6, M11 y acceso a puesto de estacionamiento.

#### • Configuración Sur:

- Las aeronaves procedentes de TWY M12 deberán seguir la ruta de rodaje alternativa indicada: M12-G6-A11-G5-M10.

### Situación tras la finalización de las actuaciones

Tras la finalización de la ejecución de los trabajos proyectados para la Fase C3 se habrán introducido en la infraestructura existente las siguientes modificaciones:

- Finalización de la ejecución de la nueva calle de rodaje entre TWY A11 y TWY M11 en la prolongación de RET L5.
- Reestructuración de los puntos de espera intermedios ubicados en TWY M11 en las inmediaciones de la nueva calle de rodaje.
- La nueva calle de rodaje se pondrá en operación tras la finalización de los trabajos de ejecución de esta. Esto permitirá operar nuevas rutas normalizadas de rodaje de RWY 32L a T-4 además de todos los giros posibles entre TWY A11 y M11.

### Nuevos rodajes vía TWY L5:

#### • Configuración Norte

LLEGADAS por RWY 32L con destino T-4: TWY L5, M11, M12, M13 y ruta estándar

LLEGADAS por RWY 32L con destino Rampa 0: TWY L5, M11 y acceso a puesto de estacionamiento.

### Alternative routes:

#### • North Configuration:

- Aircraft from TWY M10 shall follow the alternative taxiing route indicated: M10-G5-A11-G6-M12.

- Arrivals at PRKG 20 and 21: from TWY A, G6, M11 and parking stand access.

#### • South Configuration:

- Aircraft from TWY M12 shall follow the alternative taxiing route indicated: M12-G6-A11-G5-M10.

### Status after completion of the actions

Upon completion of the works scheduled for Phase C3, the following modifications will have been made to the existing infrastructure:

- Construction of the new taxiway between TWY A11 and TWY M11 on the RET L5 extension completed.
- Restructuring of the intermediate holding positions located at TWY M11 in the vicinity of the new taxiway.
- The new taxiway will be commissioned after the completion of the taxiway works. This will enable new standard taxiing routes from RWY 32L to T-4 in addition to all possible turns between TWY A11 and M11.

### New taxiing via TWY L5:

#### • North Configuration

ARRIVALS via RWY 32L with destination T-4: TWY L5, M11, M12, M13 and standard route

ARRIVALS via RWY 32L with destination Ramp 0: TWY L5, M11 and access to stand.

### Fase // Phase C3

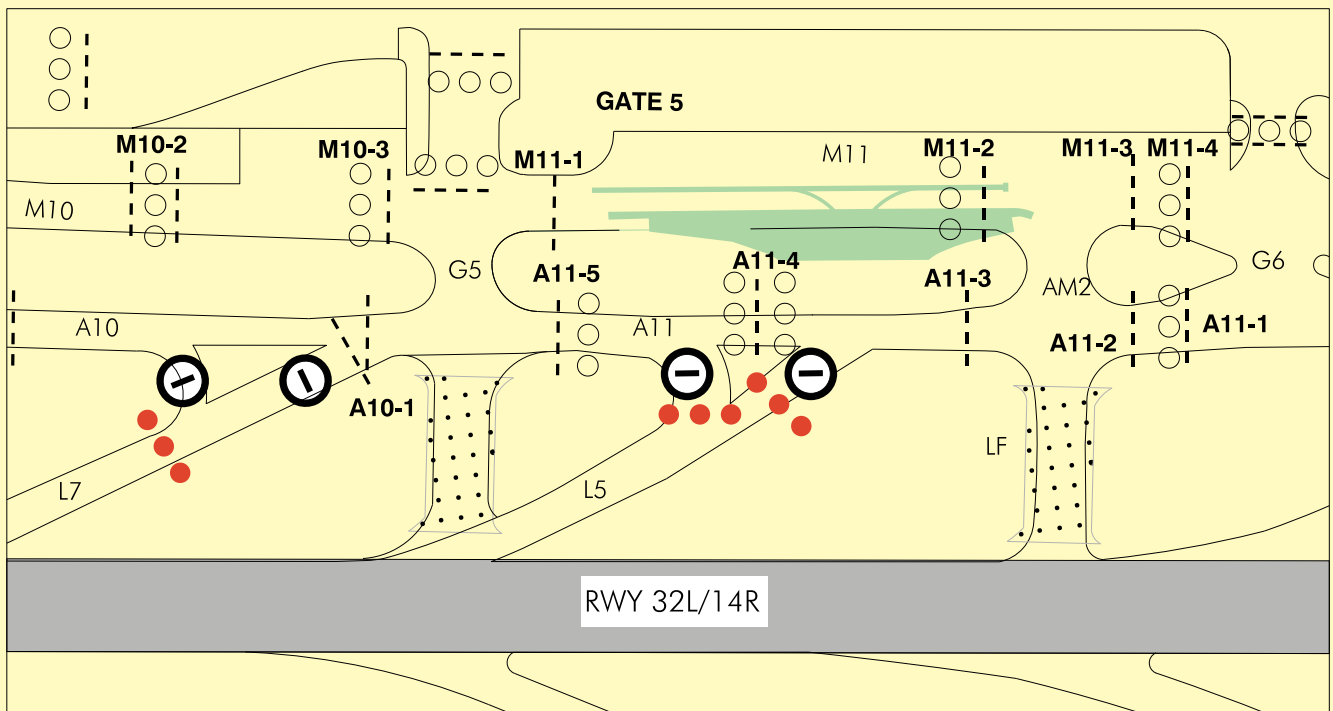

■ ZONA DE TRABAJO // WORKING AREA

▨ ZONA NO UTILIZABLE // AREA NOT USABLE

Estado final tras la ejecución de las actuaciones de la Fase C3: Final status after Phase C3 actions are completed:

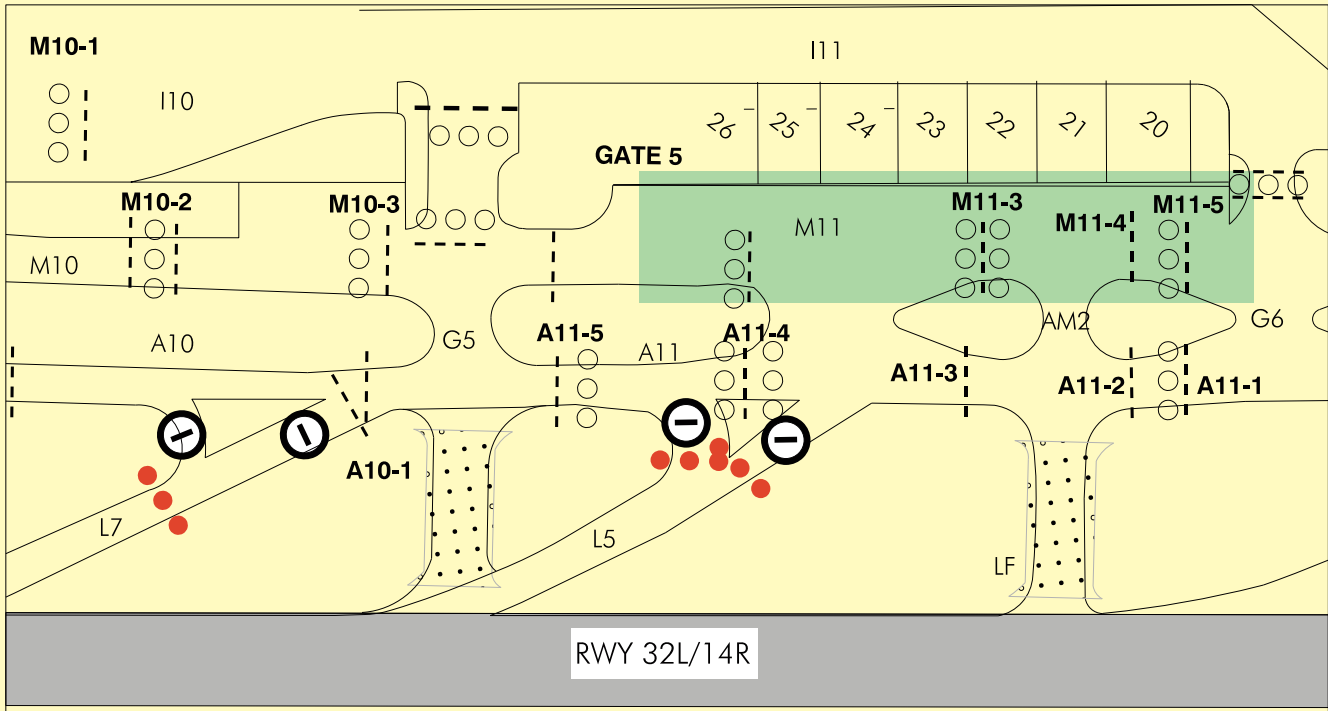

- NUEVA UBICACIÓN DE SEÑALIZACIÓN HORIZONTAL  
NEW LOCATION OF HORIZONTAL MARKING
- ZONA NO UTILIZABLE // AREA NOT USABLE

#### Fase C4.1 - Regeneración completa de RET L3 y regeneración superficial de TWY L1.

##### Descripción de la fase:

Se ejecutarán los trabajos de regeneración profunda del pavimento de la RET L3 entre los 80 m del eje de la RWY 14R/32L y los 43.5 m del eje de TWY A12, de manera que no se afecta ni a la operatividad de la pista ni de TWY A en el tramo TWY A12. También se ejecutan los trabajos de regeneración superficial de la TWY L1 entre 84 m desde el eje de RWY 14R/32L y franja de TWY A12 (43.5 m de su eje).

##### Horario de los trabajos:

Los trabajos se llevarán a cabo en horario H24.

##### Afecciones operativas:

- RET L3 cerrada.
- TWY L1 cerrada.
- Limitaciones para aeronaves de letra de clave superior:
  - Las aeronaves de letra de clave F A380 y Antonov A-124 no podrán operar en T123.
  - La aeronave de letra de clave F B747-8 deberá extremar las precauciones a su paso por TWY A12, reduciendo la velocidad en este tramo para adecuarlo a una calle de acceso a puesto de estacionamiento, con velocidad recomendada 10 kt, debido a la distancia libre disponible a la zona de trabajo.

La RET L3 permanecerá cerrada hasta la finalización de las fases C4.1, C4.2 y C5.

#### Phase C4.1 - RET L3 complete resurfacing and TWY L1 superficial resurfacing.

##### Description of the phase:

Deep resurfacing works will be carried out on RET L3 between 80 m from the RWY 14R/32L centre line and 43.5 m from the TWY A12 centre line, so that neither runway nor TWY A operations in the TWY A12 section are affected. Superficial resurfacing works of TWY L1 will also be carried out between 84 m from the centre line of RWY 14R/32L and the strip of TWY A12 (43.5 m from its centre line).

##### Work schedule:

The works will be carried out H24.

##### Operational impacts:

- RET L3 closed.
- TWY L1 closed.
- Limitations for higher code letter aircraft:
  - Code letter F A380 and Antonov A-124 aircraft cannot operate at T123.
  - Code Letter F B747-8 aircraft must exercise extreme caution when passing on TWY A12, reducing speed on this section to that of a parking stand taxiway, with recommended speed 10 kt, due to the available free distance to the work zone.

RET L3 will remain closed until phases C4.1, C4.2 and C5 are completed.

Fase // Phase C4.1

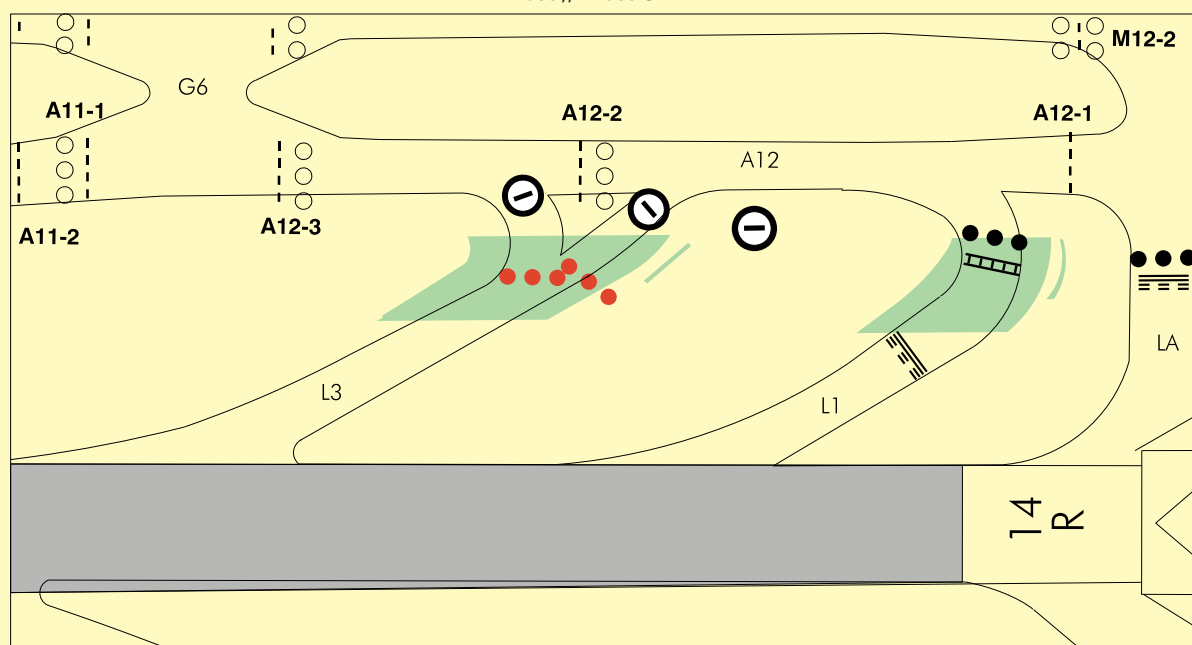

■ ZONA DE TRABAJO // WORKING AREA

**Fase C4.2 - Regeneración de pavimento de RET L3, TWY L1, LA y LB, y ejecución de nueva calle de rodaje junto a TWY A12.**

**Phase C4.2 - RET L3, TWY L1, LA and LB resurfacing, and construction of new taxiway next to TWY A12.**

**Descripción de la fase:**

**Description of the phase:**

Se ejecutará el tramo restante de calles de rodajes entre los 43.5 metros desde el eje de TWY A12 y el borde de TWY A12 en el caso de RET L3 y TWY L1, así como la nueva calle de rodaje entre TWY A12 y TWY M12 hasta una distancia de 40 metros del eje de TWY M12. En el caso de TWY LA y LB, las actuaciones se llevarán a cabo desde los 48 m del eje de TWY A13 hasta el borde de la propia TWY A13.

The remaining section of taxiways between 43.5 metres from the TWY A12 centre line and the edge of TWY A12 in the case of RET L3 and TWY L1, as well as the new taxiway between TWY A12 and TWY M12 up to a distance of 40 metres from the TWY M12 centre line will be built. In the case of TWY LA and LB, the actions will be carried out from 48 m from the TWY A13 centre line to the edge of TWY A13 itself.

**Horario de los trabajos:**

**Work schedule:**

Los trabajos se llevarán a cabo en horario H24.

The works will be carried out H24.

**Afecciones operativas:**

**Operational impacts:**

- RET L3 cerrada.
- TWY L1, LA, LB, A12 y A13 cerradas.
- TWY M11, M13, G5 y H2 bidireccionales.
- TWY M12 bidireccional y se considerará calle de rodaje de acceso a puesto de estacionamiento.
- Las aeronaves que operen en T-123 deberán extremar las precauciones a su paso por TWY M12, reduciendo la velocidad en este tramo para adecuarlo a una calle de acceso a puesto de estacionamiento, con velocidad recomendada 10 kt, debido a la distancia libre disponible a la zona de trabajo.
- Las aeronaves de letra de clave F no podrán operar en T123.

- RET L3 closed.
- TWY L1, LA, LB, A12 and A13 closed.
- TWY M11, M13, G5 and H2 bi-directional use.
- TWY M12 is changed to bi-directional and will be considered a parking stand taxiway.
- Aircraft operating in T-123 shall exercise extreme caution when passing on TWY M12, reducing speed on this section to that of a parking stand taxiway, with recommended speed 10 kt, due to the free distance available to the work zone.
- Code letter F aircraft cannot operate at T123.

**Rutas de rodaje alternativas:**

**Alternative taxiing routes:**

- **Configuración Norte:**
  - Las aeronaves procedentes de TWY A14 deberán seguir la ruta de rodaje alternativa indicada para rodar hacia el sur: A14-H2-M13-M12-M11-G5-A10.
- **Configuración Sur:**
  - Las aeronaves procedentes de TWY A10 deberán seguir la ruta de rodaje alternativa indicada para rodar hacia el norte: A10-G5-M11-M12-M13-H2-A14.

- **North Configuration:**
  - Aircraft from TWY A14 shall follow the alternative taxiing route indicated for taxiing towards the south: A14-H2-M13-M12-M11-G5-A10.
- **South Configuration:**
  - Aircraft from TWY A10 shall follow the alternative taxiing route indicated for taxiing towards the north: A10-G5-M11-M12-M13-H2-A14.

Fase // Phase C4.2

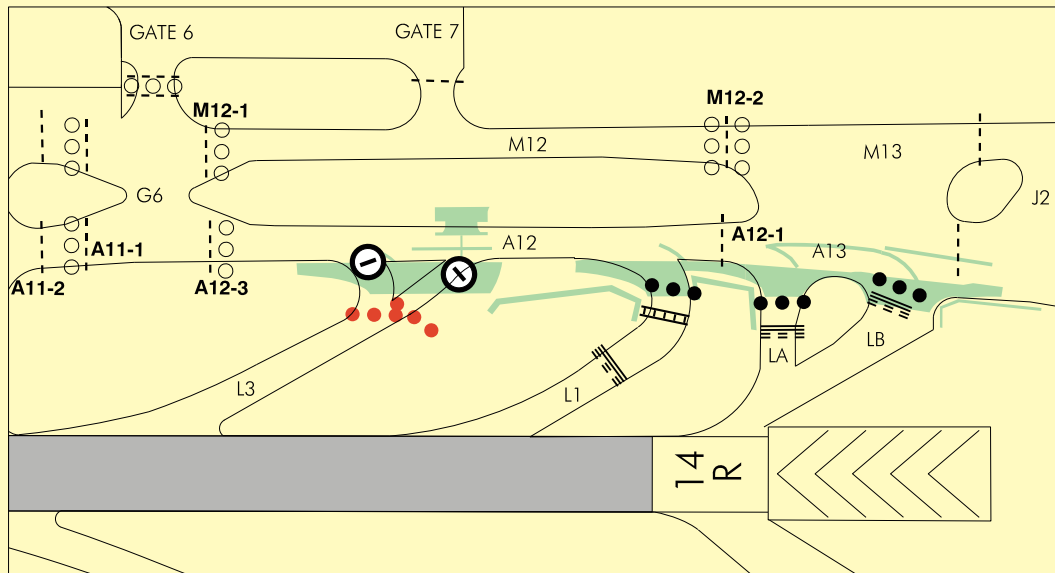

■ ZONA DE TRABAJO // WORKING AREA

**Situación tras la finalización de las actuaciones:**

Tras la finalización de la ejecución de los trabajos proyectados para la fase C4.2 se habrán introducido en la infraestructura existente las siguientes modificaciones:

- Modificación del eje norte actual en RET L3 para conectar con la nueva calle de rodaje entre TWY A y M.
- Reubicación de los elementos correspondientes a las barras anti-intrusión ubicados en los ejes existentes de RET L3 adecuándolas a la nueva geometría y los requisitos normativos.
- Adecuación del borde de TWY A12 entre TWY L1 y RET L3 para adecuarla a la nueva geometría de la zona.
- Ejecución del primer tramo de la nueva calle de rodaje entre TWY A12 y TWY M12 en la prolongación de RET L3. Esta calle de rodaje no estará operativa tras la finalización de la Fase C4.2.
- Reubicación del punto de espera intermedio A12-2.

La RET L3 permanecerá cerrada hasta la finalización de la fase C5.

**Status after completion of the actions:**

Upon completion of the works scheduled for phase C4.2, the following modifications will have been made to the existing infrastructure:

- Modification of the existing northern centre line at RET L3 to connect to the new taxiway between TWY A and M.
- Relocation of the elements corresponding to the anti-intrusion bars located on the existing RET L3 centre lines, adjusting them to the new geometry and regulatory requirements.
- Adjusting the edge of TWY A12 between TWY L1 and RET L3 to adapt it to the new geometry of the area.
- Construction of the first section of the new taxiway between TWY A12 and TWY M12 on the RET L3 extension. This taxiway will not be operational after Phase C4.2 is completed.
- Relocation of intermediate holding position A12-2.

RET L3 shall remain closed until phase C5 is completed.

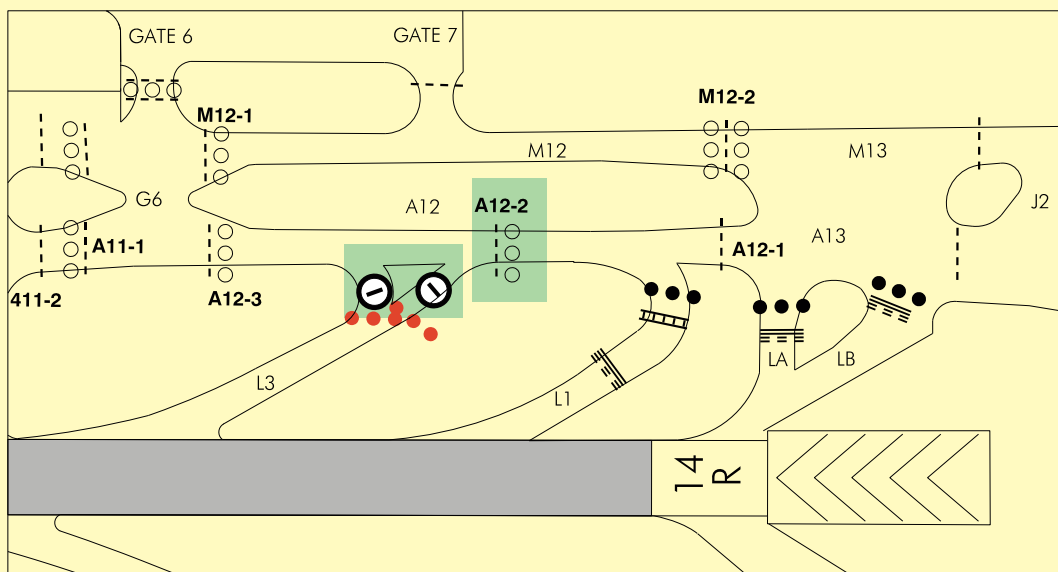

■ NUEVA UBICACIÓN DE SEÑALIZACIÓN HORIZONTAL  
NEW LOCATION OF HORIZONTAL MARKING

**Fase C5 - Ejecución de la nueva calle de rodaje en RET L3 junto a TWY M12.**

**Phase C5 - Construction of the new taxiway at RET L3 next to TWY M12.**

**Descripción de la fase:**

Se ejecutará el tramo restante de la nueva calle de rodaje en la isleta situada entre la TWY A12 y TWY M12. Concretamente, el tramo situado en la franja de TWY M12 hasta una distancia de 40 m del eje de TWY A12 y el borde de TWY M12.

**Description of the phase:**

The remaining section of the new taxiway will be built on the islet between TWY A12 and TWY M12. Specifically, the section on the TWY M12 strip up to a distance of 40 m from the TWY A12 centre line and the edge of TWY M12.

**Horario de los trabajos:**

Los trabajos se llevarán a cabo en horario H24.

**Work schedule:**

The works will be carried out H24.

**Afecciones operativas:**

- TWY M12 cerrada.
- RET L3 cerrada.
- TWY L1 cerrada.
- TWY G6 bidireccional.
- TWY A12 se convierte en calle de rodaje bidireccional y se considerará calle de rodaje de acceso a puesto de estacionamiento.
- Las aeronaves que operen en T-123 deberán extremar las precauciones a su paso por TWY A12, reduciendo la velocidad en este tramo para adecuarlo a una calle de acceso a puesto de estacionamiento, con velocidad recomendada 10 kt, debido a la distancia libre disponible a la zona de trabajo.
- Las aeronaves de letra de clave F no podrán operar en T-123.

**Operational impacts:**

- TWY M12 closed.
- RET L3 closed.
- TWY L1 closed.
- TWY G6 bi-directional use.
- TWY A12 is changed to a bi-directional taxiway and will be considered a parking stand taxiway.
- Aircraft operating in T-123 shall exercise extreme caution when passing on TWY A12, reducing speed on this section to that of a parking stand taxiway, with recommended speed 10 kt, due to the free distance available to the work zone.
- Code letter F aircraft cannot operate at T-123.

**Rutas de rodaje alternativas:**

- **Configuración Norte:**
  - Las aeronaves procedentes de TWY M11 deberán seguir la ruta de rodaje alternativa indicada: M11-G6-A12-LA-M13.
- **Configuración Sur:**
  - Las aeronaves procedentes de TWY M13 deberán seguir la ruta de rodaje alternativa indicada: M13-LA-A12-G6-M11.

**Alternative taxiing routes:**

- **North Configuration:**
  - Aircraft from TWY M11 shall follow the alternative taxiing route indicated: M11-G6-A12-LA-M13.
- **South Configuration:**
  - Aircraft from TWY M13 shall follow the alternative taxiing route indicated: M13-LA-A12-G6-M11.

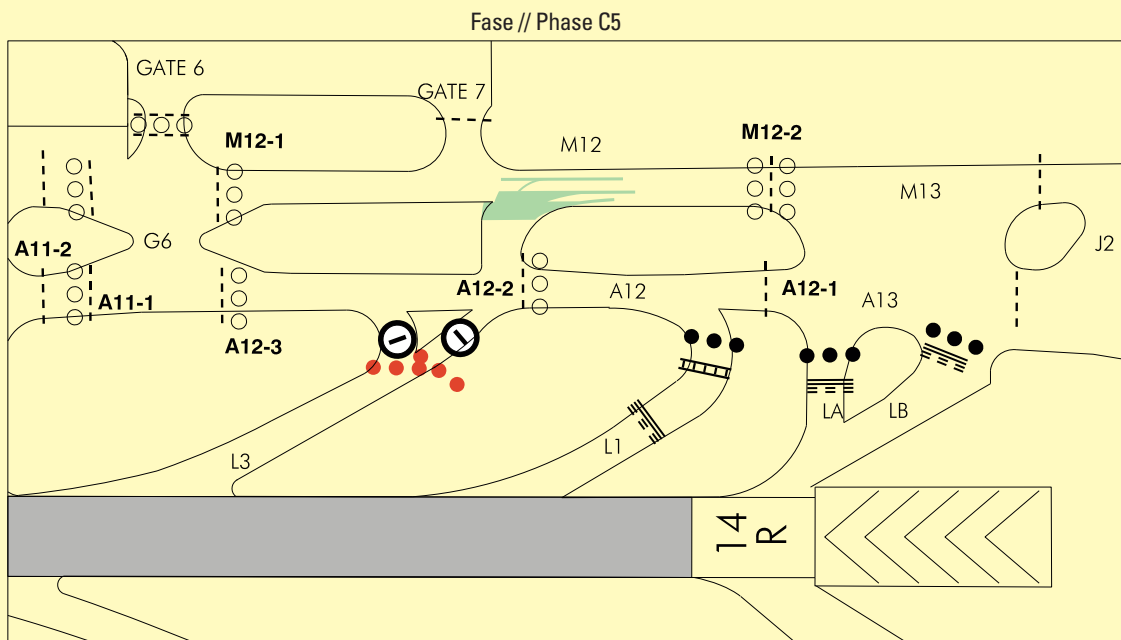

■ ZONA DE TRABAJO // WORKING AREA

### Situación tras la finalización de las actuaciones:

Tras la finalización de la ejecución de los trabajos proyectados para la fase C5 se habrán introducido en la infraestructura existente las siguientes modificaciones:

- Finalización de la ejecución de la nueva calle de rodaje entre TWY A12 y TWY M12 en la prolongación de RET L3.
- Reestructuración de los puntos de espera intermedios ubicados en TWY M12 en las inmediaciones de la nueva calle de rodaje. Se incluye un nuevo punto de espera intermedio que se denomina M12-2. El actual punto de espera intermedio M12-2 pasa a llamarse M12-3.
- La nueva calle de rodaje se pondrá en operación tras la finalización de los trabajos de ejecución de esta.
- Luces de eje de entrada a pista con secuencia verde-amarilla en TWY L1.

### NUEVOS RODAJES vía RET L3:

- Configuración Norte:

LLEGADAS por RWY 32L con destino T-4: L3, M12, M13 y ruta estándar.

### Status after completion of the actions:

Upon completion of the works scheduled for phase C5, the following modifications will have been made to the existing infrastructure:

- Construction of the new taxiway between TWY A12 and TWY M12 on the RET L3 extension completed.
- Restructuring of the intermediate holding positions located at TWY M12 in the vicinity of the new taxiway. A new intermediate holding position called M12-2 is included. The current intermediate holding position M12-2 is renamed M12-3.
- The new taxiway will be commissioned after the completion of the taxiway works.
- Runway entry centre line lighting with green-yellow sequence on TWY L1.

### NEW TAXIING via RET L3:

- North Configuration:

ARRIVALS via RWY 32L with destination T-4: L3, M12, M13 and standard route.

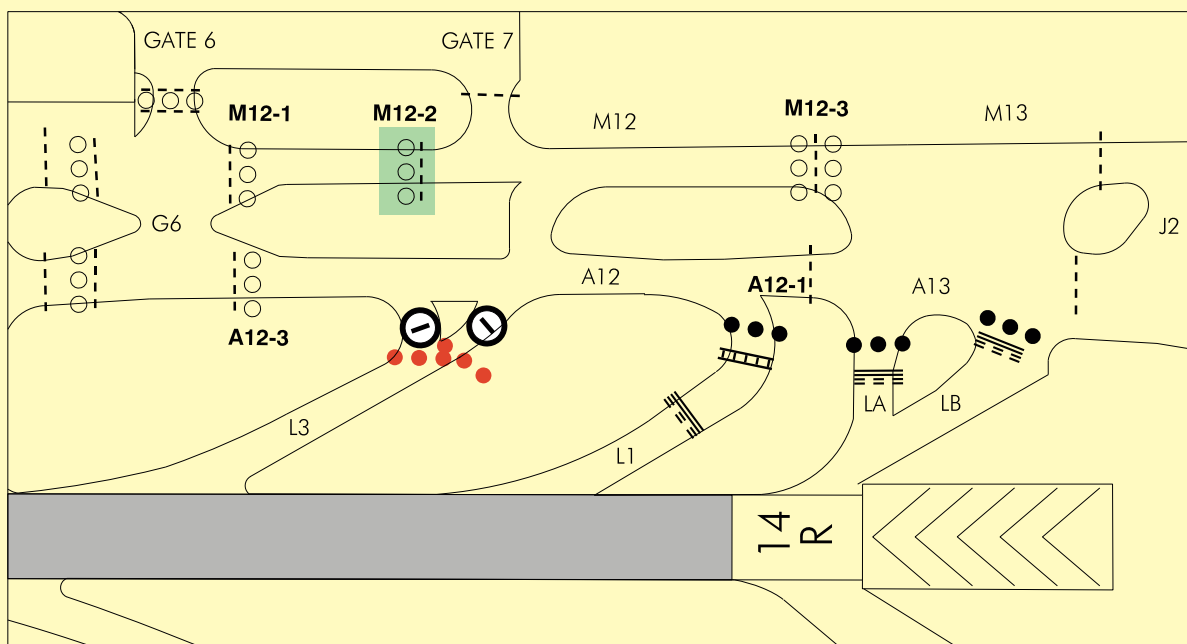

■ NUEVA UBICACIÓN DE SEÑALIZACIÓN HORIZONTAL  
NEW LOCATION OF HORIZONTAL MARKING

### Fase C6 - Regeneración profunda de TWY LC.

#### Descripción de la fase:

Se ejecutarán los trabajos de pavimento en TWY LC desde 80 m de distancia al eje de pista hasta los 51 m del eje de TWY A de manera que no se afecte a la operatividad de la TWY A.

#### Horario de los trabajos:

Los trabajos se llevarán a cabo en horario H24.

#### Afecciones operativas:

- TWY LC cerrada.
- TWY LD cerrada.

### Phase C6 - TWY LC deep resurfacing.

#### Description of the phase:

Pavement works shall be executed on TWY LC between 80 m from the runway centre line and 51 m from the TWY A centre line so that that TWY A operations is not affected.

#### Work schedule:

The works will be carried out H24.

#### Operational impacts:

- TWY LC closed.
- TWY LD closed.

Fase // Phase C6

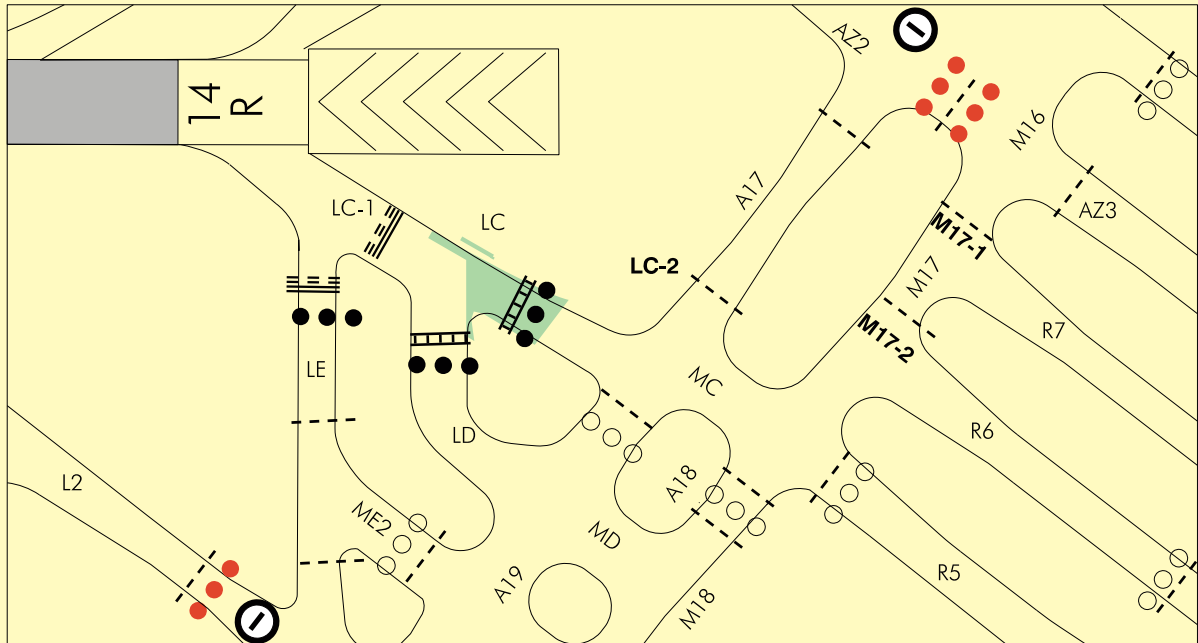

ZONA DE TRABAJO // WORKING AREA

Fase C7.1 - Regeneración profunda de TWY LD.

Descripción de la fase:

Se ejecutará la regeneración profunda de la TWY LD desde 180 m de distancia al eje de pista y hasta la franja de TWY A18/A19 (hasta 51 m de los ejes de TWY A18/A19).

Horario de los trabajos:

Los trabajos se llevarán a cabo en horario H24.

Afecciones operativas:

- TWY LD cerrada.

Phase C7.1 - TWY LD deep resurfacing.

Description of the phase:

Deep resurfacing of TWY LD will be carried out from 180 m from the runway centre line and until the TWY A18/A19 strip (up to 51 m from the TWY A18/A19 centre lines).

Work schedule:

The works will be carried out H24.

Operational impacts:

- TWY LD closed.

Fase // Phase C7.1

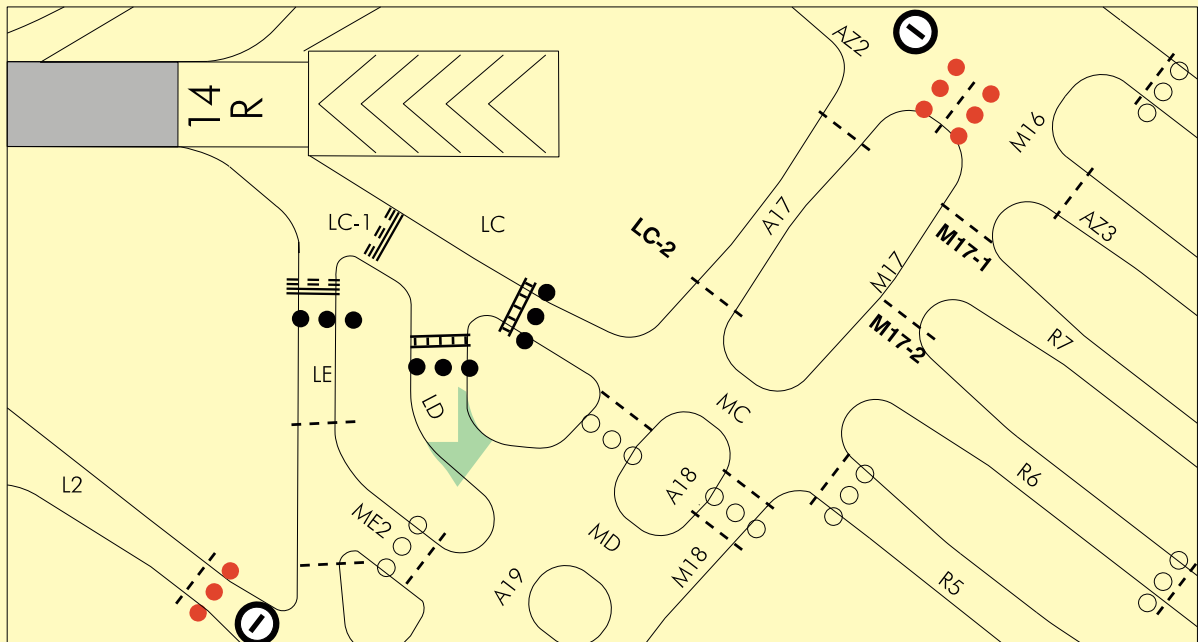

ZONA DE TRABAJO // WORKING AREA

## Fase C7.2 - Regeneración superficial de TWY LC y LD.

### Descripción de la fase:

Se ejecutarán los trabajos de regeneración superficial del pavimento de las TWY LC y LD entre los 51 m del eje de TWY A17/A18/A19 y el borde de las propias TWY A17/A18/A19.

### Horario de los trabajos:

- Primera jornada: H24.
- Resto de días: horario nocturno (2300- -0700 LT).

### Afecciones operativas

- TWY LD y LC cerrada.
- TWY A17, A18, A19, A20, A21, MC y MD:
  - Cerradas al tráfico H24 durante la primera jornada de trabajo. Se publicará NOTAM específico.
  - Cerrada únicamente durante el horario de trabajo (2300 - 0700 LT) el resto de los días.
- TWY M17, M18, M19, M20, M21 y N1 bidireccionales.
- Las aeronaves que operen por TWY A18 y A19 deberán extremar las precauciones, reduciendo la velocidad en este tramo para adecuarlo a una calle de rodaje de acceso a puesto de estacionamiento, con velocidad recomendada 10 kt, debido a la presencia de escalones de hasta 10 cm en el borde y la franja de dichas calles de rodaje.

### Rutas de rodaje alternativas con TWY A17, A18, A19, A20, A21, MC y MD cerradas:

- **Configuración Norte:**
  - Las aeronaves procedentes de TWY A22 deberán seguir la ruta de rodaje alternativa indicada para rodar hacia el oeste o hacia el sur (T-123): A22-N1-M21-M20-M19-M18-M17-AZ2-A14.
- **Configuración Sur:**
  - Las aeronaves procedentes de TWY A17 deberán seguir la ruta de rodaje alternativa indicada para rodar hacia el norte o este: A17-MC-M18-M19-ME1-A20.

### Situación tras la finalización de las actuaciones:

Tras la finalización de la ejecución de los trabajos proyectados para la Fase C7.2 se habrán introducido en la infraestructura existente las siguientes modificaciones:

- Luces de eje de entrada a pista con secuencia verde-amarilla en TWY LC y LD.

## Phase C7.2 - TWY LC and LD superficial resurfacing.

### Description of the phase:

Superficial resurfacing works will be carried out on TWY LC and LD between 51 m from the TWY A17/A18/A19 centre line and the edge of TWY A17/A18/A19 itself.

### Work schedule:

- First day: H24.
- Other days: night time (2300 - 0700 LT).

### Operational impacts

- TWY LD and LC closed.
- TWY A17, A18, A19, A20, A21, MC and MD:
  - Closed to traffic H24 during the first working day. The specific NOTAM will be published.
  - Closed only during the work schedule (2300 - 0700 LT) on all other days.
- TWY M17, M18, M19, M20, M21 and N1 bi-directional use.
- Aircraft taxiing on TWY A18 and A19 must exercise extreme caution, reducing speed on this section to that of a parking stand taxiway, with recommended speed 10 kt, due to the presence of steps of up to 10 cm on the edge and strips of the aforesaid taxiways.

### Alternative taxiing routes with TWY A17, A18, A19, A20, A21, MC and MD closed:

- **North Configuration:**
  - Aircraft from TWY A22 shall follow the alternative taxiing route indicated for taxiing towards the west or the south (T-123): A22-N1-M21-M20-M19-M18-M17-AZ2-A14.
- **South Configuration:**
  - Aircraft from TWY A17 shall follow the alternative taxiing route indicated for taxiing towards the north or the west: A17-MC-M18-M19-ME1-A20.

### Status after completion of the actions:

Upon completion of the works scheduled for Phase C7.2, the following modifications will have been made to the existing infrastructure:

- Runway entry centre line lighting with green-yellow sequence on TWY LC and LD.

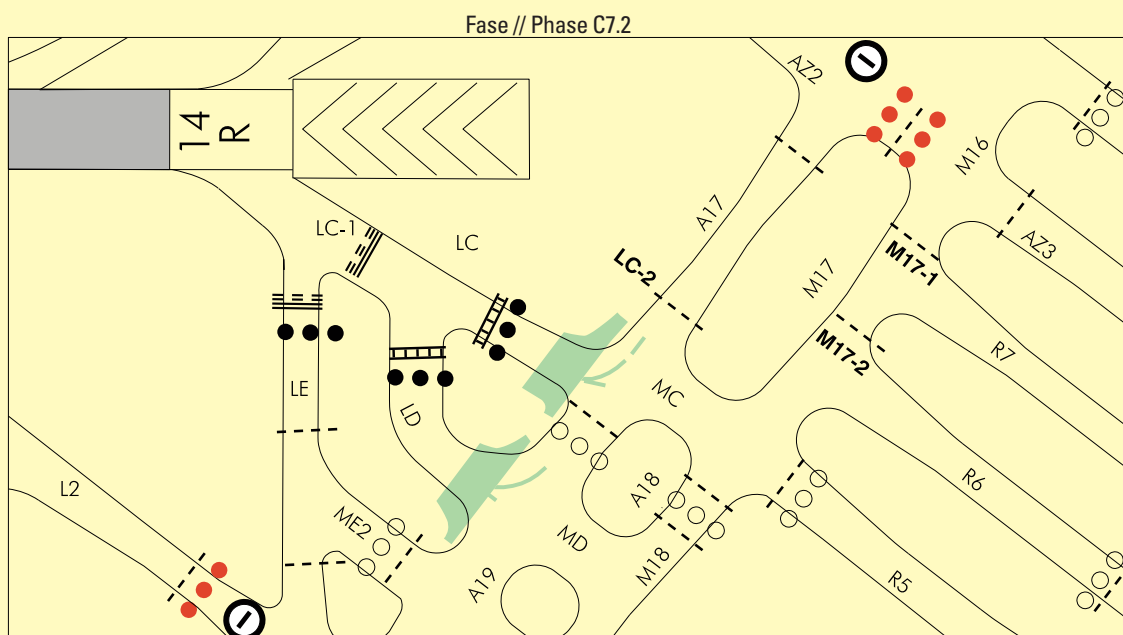

■ ZONA DE TRABAJO // WORKING AREA



### Fase C8.1 - Regeneración pavimento de TWY LE, ME2 y RET L2.

#### Descripción de la fase:

Se ejecutará la regeneración de pavimentos de las TWY LE, ME2 y RET L2. Las actuaciones se ubican desde los 80 m de distancia al eje de pista y la franja de TWY A19/A20/A21 (hasta 51 m de los ejes de TWY A19/A20/A21).

#### Horario de los trabajos:

Los trabajos se llevarán a cabo en horario H24.

#### Afecciones operativas:

- TWY LE, ME2 y L42 cerradas.
- RET L2 cerrada.

### Phase C8.1 - TWY LE, ME2 and RET L2 resurfacing.

#### Description of the phase:

Works to resurface TWY LE, ME2 and L2 shall be carried out in this sub-phase. The actions are located between 80 m from the runway centre line and the TWY A19/A20/A21 strip (up to 51 m from the TWY A19/A20/A21 centre lines).

#### Work schedule:

The works will be carried out H24.

#### Operational impacts:

- TWY LE, ME2 and L42 closed.
- RET L2 closed.

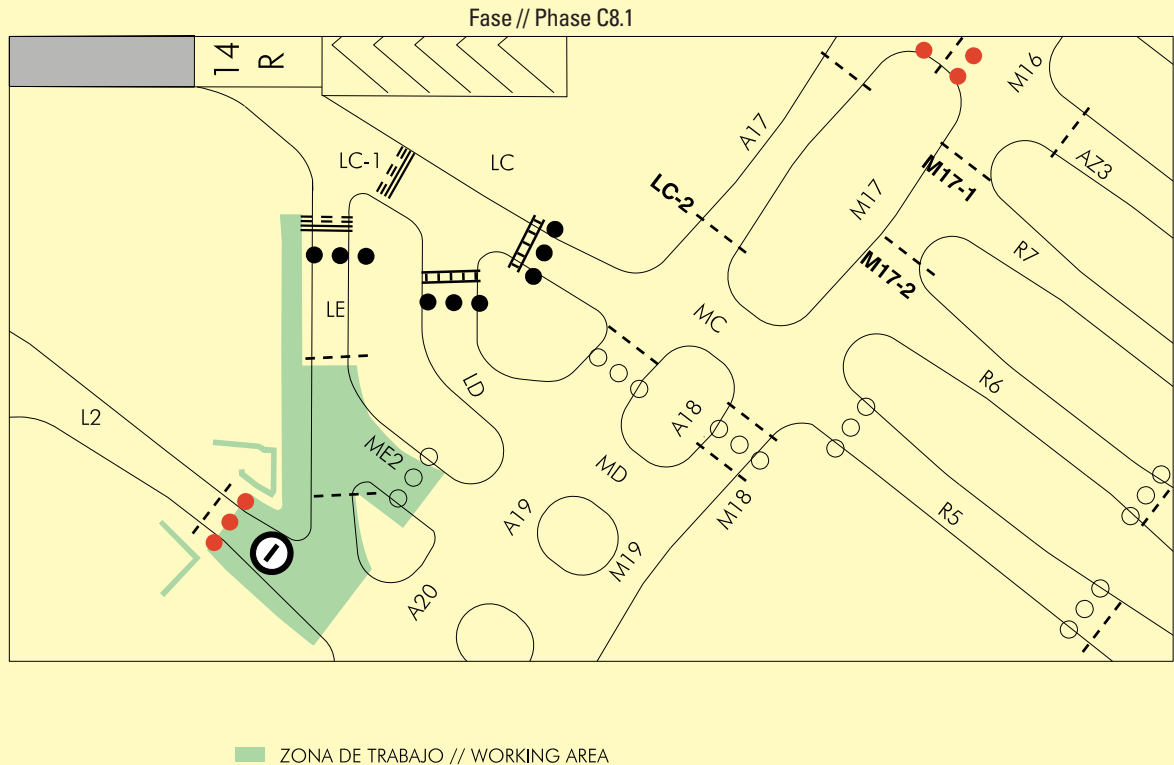

### Fase C8.2 - Regeneración superficial de TWY LE y ME2.

#### Descripción de la fase:

Se ejecutarán los trabajos de regeneración superficial del pavimento de las TWY ME2 y L2 entre los 51 m del eje de TWY A19/A20/A21 y el borde de las propias TWY A19/A20/A21.

#### Horario de los trabajos:

Los trabajos se llevarán a cabo en horario nocturno (2300 - 0700 LT).

#### Afecciones operativas:

- TWY LE y ME2 cerradas.
- TWY A17, A18, A19, A20, A21, ME1, B1, L2, L42, cerradas durante el horario de trabajo (2300 - 0700 LT).
- TWY M17, M18, M19, M20, M21 y N1 bidireccionales durante el horario de trabajo.
- Las aeronaves de letra de clave F deberán operar preferentemente por la RWY 14L/32R hasta la finalización de la Fase C8.2.
- Las aeronaves que operen por TWY A19 y A20 deberán extremar las precauciones, reduciendo la velocidad en este tramo para adecuarlo a una calle de rodaje de acceso a puesto de estacionamiento, con velocidad recomendada 10 kt, debido a la presencia de escalones de hasta 10 cm en el borde y la franja de dichas calles de rodaje.

### Phase C8.2 - TWY LE and ME2 superficial resurfacing.

#### Description of the phase:

Superficial resurfacing works will be carried out on TWY ME2 and L2 between 51 m from the TWY A19/A20/A21 centre line and the edge of TWY A19/A20/A21 themselves.

#### Work schedule:

The works shall take place during night time (2300 - 0700 LT).

#### Operational impacts:

- TWY LE and ME2 closed.
- TWY A17, A18, A19, A20, A21, ME1, B1, L2, L42, closed during working hours (2300 - 0700 LT).
- TWY M17, M18, M19, M20, M21 and N1 bi-directional use during working hours.
- Code letter F aircraft shall preferentially operate on RWY 14L/32R until Phase C8.2 is completed.
- Aircraft taxiing on TWY A19 A20 must exercise extreme caution, reducing speed on this section to that of a parking stand taxiway, with recommended speed 10 kt, due to the presence of steps of up to 10 cm on the edge and strips of the aforesaid taxiways.

Rutas de rodaje alternativas con TWY A17, A18, A19, A20, A21, ME1, B1, L2, L42, cerradas:

• Configuración Norte:

- Las aeronaves procedentes de TWY A22 deberán seguir la ruta de rodaje alternativa indicada para rodar hacia el oeste o hacia el sur (T-123): A22-N1-M21-M20-M19-M18-M17-AZ2-A14.

• Configuración Sur:

- Las aeronaves procedentes de TWY A14 deberán seguir la ruta de rodaje alternativa indicada para rodar hacia el norte o este: A14-AZ2-M17-M18-M19-M20-M21-N1-A22.

Situación tras la finalización de las actuaciones:

Tras la finalización de la ejecución de los trabajos proyectados para la Fase C8.2 se habrán introducido en la infraestructura existente las siguientes modificaciones:

- Luces de eje de entrada a pista con secuencia verde-amarilla en TWY LE.

Alternative taxiing routes with TWY A17, A18, A19, A20, A21, ME1, B1, L2, L42 taxiways closed:

• North Configuration:

- Aircraft from TWY A22 shall follow the alternative taxiing route indicated for taxiing towards the west or the south (T-123): A22-N1-M21-M20-M19-M18-M17-AZ2-A14.

• South Configuration:

- Aircraft from TWY A14 shall follow the alternative taxiing route indicated for taxiing towards the north or the west: A14-AZ2-M17-M18-M19-M20-M21-N1-A22.

Status after completion of the actions:

Upon completion of the works scheduled for Phase C8.2, the following modifications will have been made to the existing infrastructure:

- Runway entry centre line lighting with green-yellow sequence on TWY LE.

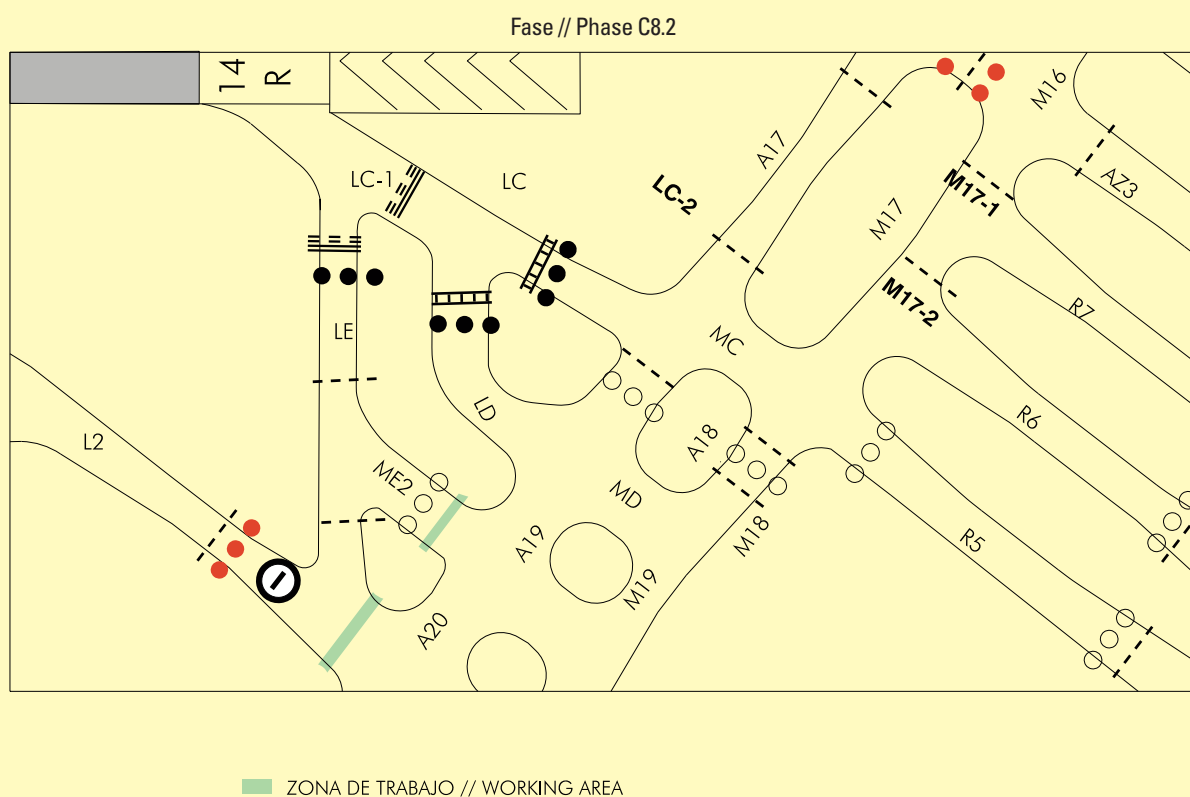

### Fase C9 - Regeneración superficial de RET L2 y TWY L42.

#### Descripción de la fase:

Se ejecutará la regeneración superficial de la RET L2 desde una distancia de 180 m del eje de pista y hasta el fin de las actuaciones de la Fase C8.1. Además, se llevará a cabo la regeneración superficial de la mitad de la TWY L42, la más próxima a la RET L2.

#### Horario de los trabajos:

Los trabajos se llevarán a cabo en horario H24.

#### Afecciones operativas:

- RET L2 cerrada en el tramo entre pista y LE.
- TWY L42 cerrada.

### Phase C9 - RET L2 and TWY L42 superficial resurfacing.

#### Description of the phase:

The superficial resurfacing of RET L2 will be carried out between 180 m from the runway centre line and up to the end of Phase C8.1 actions. Additionally, resurfacing works will be carried out on half of TWY L42, the closest to RET L2.

#### Work schedule:

The works will be carried out H24.

#### Operational impacts:

- RET L2 closed in the section between the runway and LE.
- TWY L42 closed.

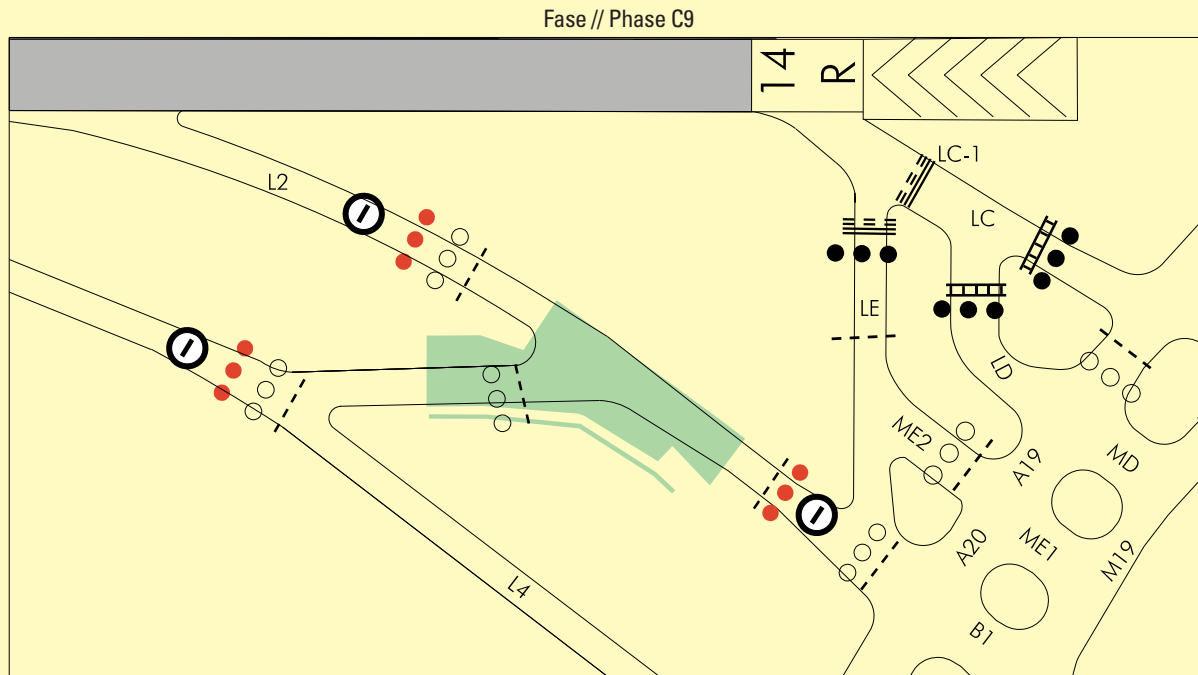

■ ZONA DE TRABAJO // WORKING AREA

### Fase C10 - Regeneración superficial de RET L4 y TWY L42.

#### Descripción de la fase:

Se ejecutará la regeneración superficial de la RET L4 desde una distancia de 300 m del eje de pista y hasta el límite de la zona de actuación. Además, se llevará a cabo la regeneración superficial de la mitad de la TWY L42, la más próxima a la RET L4.

#### Horario de los trabajos:

Los trabajos se llevarán a cabo en horario H24.

#### Afecciones operativas:

- RET L4 cerrada.
- TWY L42 cerrada.

### Phase C10 - RET L4 and TWY L42 superficial resurfacing.

#### Description of the phase:

The superficial resurfacing of RET L4 will be carried out between 300 m from the runway centre line and until the end of the work zone. Additionally, resurfacing works will be carried out on half of TWY L42, the closest to RET L4.

#### Work schedule:

The works will be carried out H24.

#### Operational impacts:

- RET L4 closed.
- TWY L42 closed.



### CONFIGURACIÓN FINAL SUPLEMENTO.

A continuación, se muestra el estado final de infraestructura con las modificaciones introducidas por las actuaciones ejecutadas en este SUP.

- TWY de acceso a pista (L1, LA, LB, LC, LD y LE): luces de eje de entrada con secuencia verde-amarilla desde límite del área sensible del ILS.

Las modificaciones geométricas más significativas son:

- Se elimina TWY LF.
- Prolongaciones de RET L5 y RET L3 hasta TWY M11 y M12 respectivamente.
  - Adecuación de señalización horizontal de punto de espera de la pista en eje existente de RET L5
  - Reubicación del NO ENTRY en el eje existente de RET L5 y en ambos ejes de RET L3
  - Introducción de nuevo NO ENTRY para la nueva intersección entre RET L5 y TWY A11.
  - Reestructuración de puntos de Espera Intermedios en TWY A11, M11, A12 y M12 en las nuevas intersecciones generadas por las nuevas calles de rodaje.

### FINAL CONFIGURATION SUPPLEMENT.

The final status of the infrastructure with the modifications introduced by the actions carried out in this SUP is shown below.

- Runway access TWY (L1, LA, LB, LC, LD and LE): entry centre line lighting with green-yellow sequence from ILS sensitive area boundary.

The most significant geometrical modifications are:

- TWY LF is removed.
- Extensions of RET L5 and RET L3 until TWY M11 and M12 respectively.
  - Adjustment of markings of the runway holding position on the existing RET L5 centre line.
  - Relocation of NO ENTRY on the existing RET L5 centre line and on both centre lines of RET L3.
  - Introduction of new NO ENTRY for the new intersection between RET L5 and TWY A11.
  - Restructuring of intermediate holding positions on TWY A11, M11, A12 and M12 at the new intersections generated by the new taxiways.

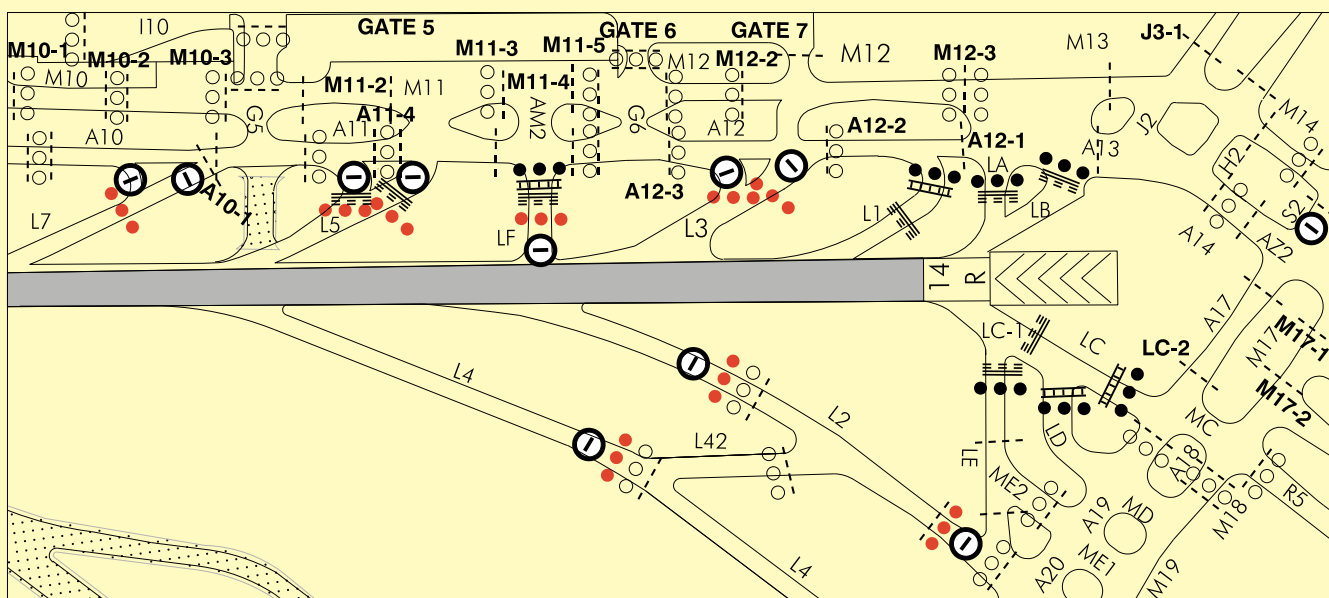

■ ZONA NO UTILIZABLE // AREA NOT USABLE

### RUTAS DE RODAJE NORMALIZADAS.

Configuración Norte:

- Llegadas
  - De RWY 32L a T4:
    - Vía RET L3, incorporarse a TWY M12 por la prolongación, continuar hasta TWY M13, TWY J3 (punto de transferencia J3-2).
    - Vía RET L5, incorporarse a TWY M11 por la prolongación, continuar hasta TWY M13, TWY J3 (punto de transferencia J3-2).
  - De RWY 32L a Rampa 0:
    - Vía RET L5: TWY L5, TWY M11 y acceso a puestos de estacionamiento.

No hay modificaciones en el resto de las rutas normalizadas.

### STANDARD TAXIING ROUTES.

North Configuration:

- Arrivals
  - From RWY 32L to T4:
    - Via RET L3, enter TWY M12 via the extension, continue to TWY M13, TWY J3 (transfer of control point J3-2).
    - Via RET L5, enter TWY M11 via the extension, continue to TWY M13, TWY J3 (transfer of control point J3-2).
  - From RWY 32L to Ramp 0:
    - Via RET L5: TWY L5, TWY M11 and parking stand access.

There are no changes to the rest of the standard routes.

**INTENCIONADAMENTE EN BLANCO**  
**INTENTIONALLY BLANK**